

Помпы, прессы

Дополнительное оборудование и арматура

- Задатчики давления
 - ручные помпы и прессы
 - электрические задатчики давления
 - накопительный задатчик давления
 - дополнительное оборудование (фильтры, разделители)
- Монтажные материалы
 - гребёнки, коллектора, блоки и самоуплотняющиеся быстрогайки
 - соединительные шланги и рукава.
 - переходные штуцеры
 - уплотнения



Применяемость

ПДЭ-020(Ех), ПДЭ-020И(Ех), ПДЭ-040(Ех), ПДЭ-040И(Ех), ИКСУ-260(Ех), ЭЛЕМЕР-ИКСУ-2012, ЭЛЕМЕР-ИКСУ-3000(Ех), ЭЛЕМЕР-ПКДС-210, ЭЛЕМЕР-ПКД-160(Н), ЭЛЕМЕР-ПКД-260, ЭЛЕМЕР-КДМ-020, ЭЛЕМЕР-КДМ-030, ЭЛЕМЕР-АКД-12К(И), ЭЛЕМЕР-МЦЭ-040(И).

Задатчики давления

Ручные помпы и прессы

Помпа пневматическая ручная ЭЛЕМЕР-PV-4



- Помпа пневматическая ручная ЭЛЕМЕР-PV-4
- Помпа пневматическая ручная «ЭЛЕМЕР-PV-4» (далее — помпа) предназначена для создания избыточного давления. Помпа используется для поверки, регулировки или калибровки датчиков давления и манометров всех типов.
- Диапазон создания давления: $-30...400$ кПа;
- Температура окружающей среды: $0...+40$ °С;
- Присоединительные места: внутренняя резьба G1/8" и G1/4";
- Габаритные размеры: 225 × 115 × 50 мм.

Помпа пневматическая ручная ЭЛЕМЕР-PV-60

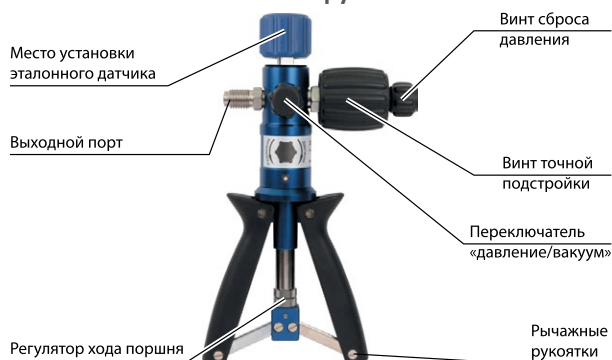

Помпа пневматическая ручная «ЭЛЕМЕР-PV-60» (далее — помпа) предназначена для создания избыточного давления. Помпа используется для поверки, регулировки или калибровки датчиков давления и манометров всех типов.

- Диапазон создания давления: $-0,095...6$ МПа;
- Температура окружающей среды: $0...+40$ °С;
- Присоединительные места: внутренняя резьба G1/8" и G1/4";
- Габаритные размеры: 270 × 170 × 50 мм.

Габаритные размеры

Схема соединений для помпы пневматической ручной ЭЛЕМЕР-PV-60 и ЭЛЕМЕР-PV-4

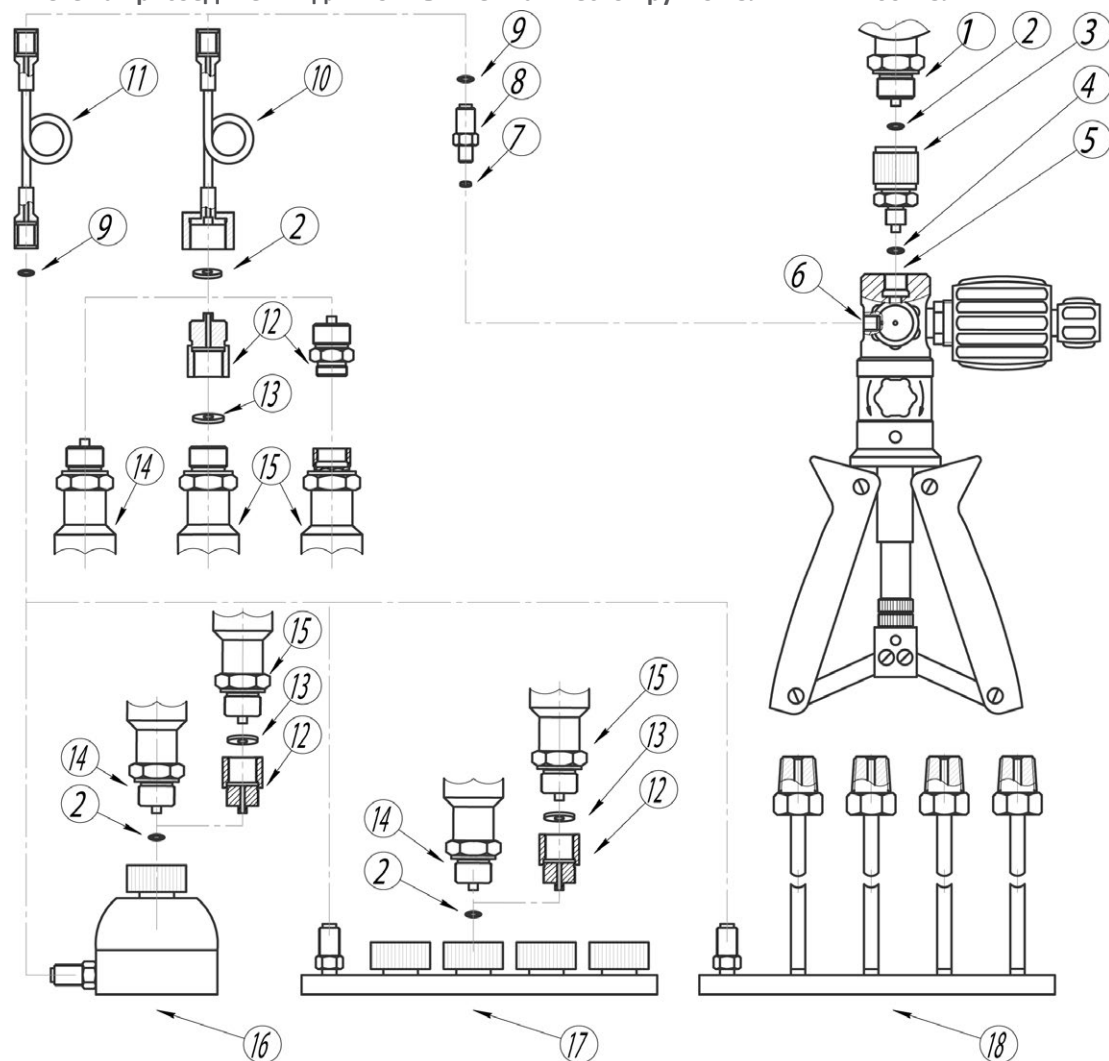

Описание позиций для схемы соединений помпы пневматической ручной ЭЛЕМЕР-PV-60 и ЭЛЕМЕР-PV-4

Таблица 1

Позиция на рисунке	Наименование	Код при заказе	Состав базовой комплектации, количество, шт.
1	Преобразователь давления эталонный ПДЭ-020 (И) с наружной резьбой М20×1,5	—	—
2	Уплотнительное кольцо 009-012-19	Кольцо 009-012-19 ГОСТ 9833-73	5
3	Быстрогайка для штуцерного подключения датчика с наружной резьбой М20×1,5	БГ-В-М20×1,5-Н-Г1/4	1
4	Резинометаллическая шайба	ПР-10-РМ	2
5	Внутренняя резьба G½"	—	—
6	Внутренняя резьба G¾"	—	—
7	Резинометаллическая шайба	ПР-7,5-РМ	2
8	Переходной штуцер	ПШ-Н-М16×2-Н-Г1/8	1
9	Уплотнительное кольцо 005-008-19	Кольцо 005-008-19 ГОСТ 9833-73	2
10	Соединительный шланг, 1 м	ШЛ-В-М16×2-В-М20×1,5-1М	1
11	Соединительный шланг, 1 м	ШЛ-В-М16×2-В-М16×2-1М	—
12	Переходной штуцер или набор штуцеров	Таблицы 16	—
13	Прокладка	Таблица 20	—
14	Поверяемый датчик давления, магистраль с наружной резьбой М20×1,5	—	—
15	Поверяемый датчик давления, магистраль	—	—
16	Блок для штуцерного подключения 1-го датчика с наружной резьбой М20×1,5	Б-1-М20×1,5	—
17	Гребенка для штуцерного подключения 4-х датчиков с наружной резьбой М20×1,5	ГШ-4-М20×1,5	—
18	Гребенка для фланцевого подключения 4-х датчиков с внутренней резьбой К¾"	ГФ-4-К1/4	—

Помпы, прессы, дополнительное оборудование и арматура

Пресс пневматический ручной ЭЛЕМЕР-PRV-6

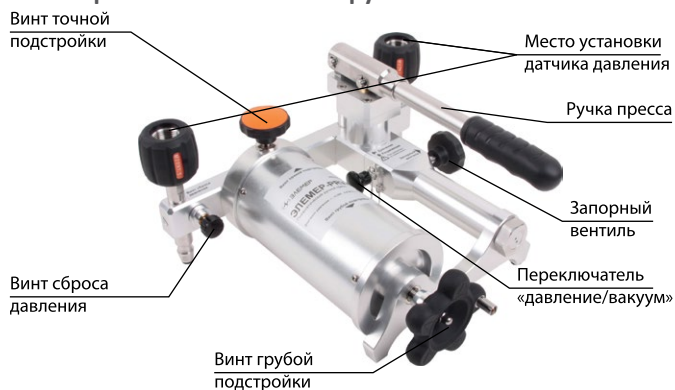

Пресс пневматический ручной «ЭЛЕМЕР-PRV-6» предназначен для создания избыточного давления.

Пресс используется для поверки, регулировки или калибровки датчиков давления и манометров всех типов.

- Диапазон создания давления: $-0,095...0,6$ МПа;
- Температура окружающей среды: $0...+40$ °С;
- Присоединительные места: внутренняя резьба М20×1,5.

Габаритные размеры



Схема соединений для пресса пневматического ручного ЭЛЕМЕР-PRV-6



Таблица 2

Позиция на рисунке	Наименование	Код при заказе	Состав базовой комплектации, количество, шт.
1	Преобразователь давления эталонный ПДЭ-020 (И) с наружной резьбой М20×1,5	—	—
2	Быстрогайка для штуцерного подключения датчика с наружной резьбой М20×1,5	—	—
3	Поверяемый датчик давления, магистраль с наружной резьбой М20×1,5	—	—
4	Переходной штуцер или набор штуцеров	Таблица 16	—
5	Прокладка	Таблица 20	—
6	Поверяемый датчик давления, магистраль	—	—
7	Переходной штуцер	ПШ-Н-М16×2-Н-М20×1,5-ПКД	—
8	Уплотнительное кольцо 005-008-19	Кольцо 005-008-19 ГОСТ 9833-73	—
9	Соединительный шланг, 1 м	ШЛ-В-М16×2-В-М20×1,5-1М	—
10	Уплотнительное кольцо 009-012-19	Кольцо 009-012-19 ГОСТ 9833-73	—
11	Соединительный шланг, 1 м	ШЛ-В-М16×2-В-М16×2-1М	—
12	Блок для штуцерного подключения 1-го датчика с наружной резьбой М20×1,5	Б-1-М20×1,5	—
13	Гребенка для штуцерного подключения 4-х датчиков с наружной резьбой М20×1,5	ГШ-4-М20×1,5	—
14	Гребенка для фланцевого подключения 4-х датчиков с внутренней резьбой К1/4"	ГФ-4-К1/4	—

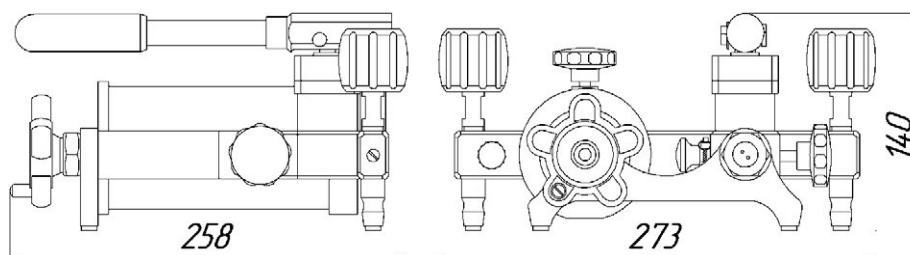
Пресс пневматический ручной ЭЛЕМЕР-PRV-60

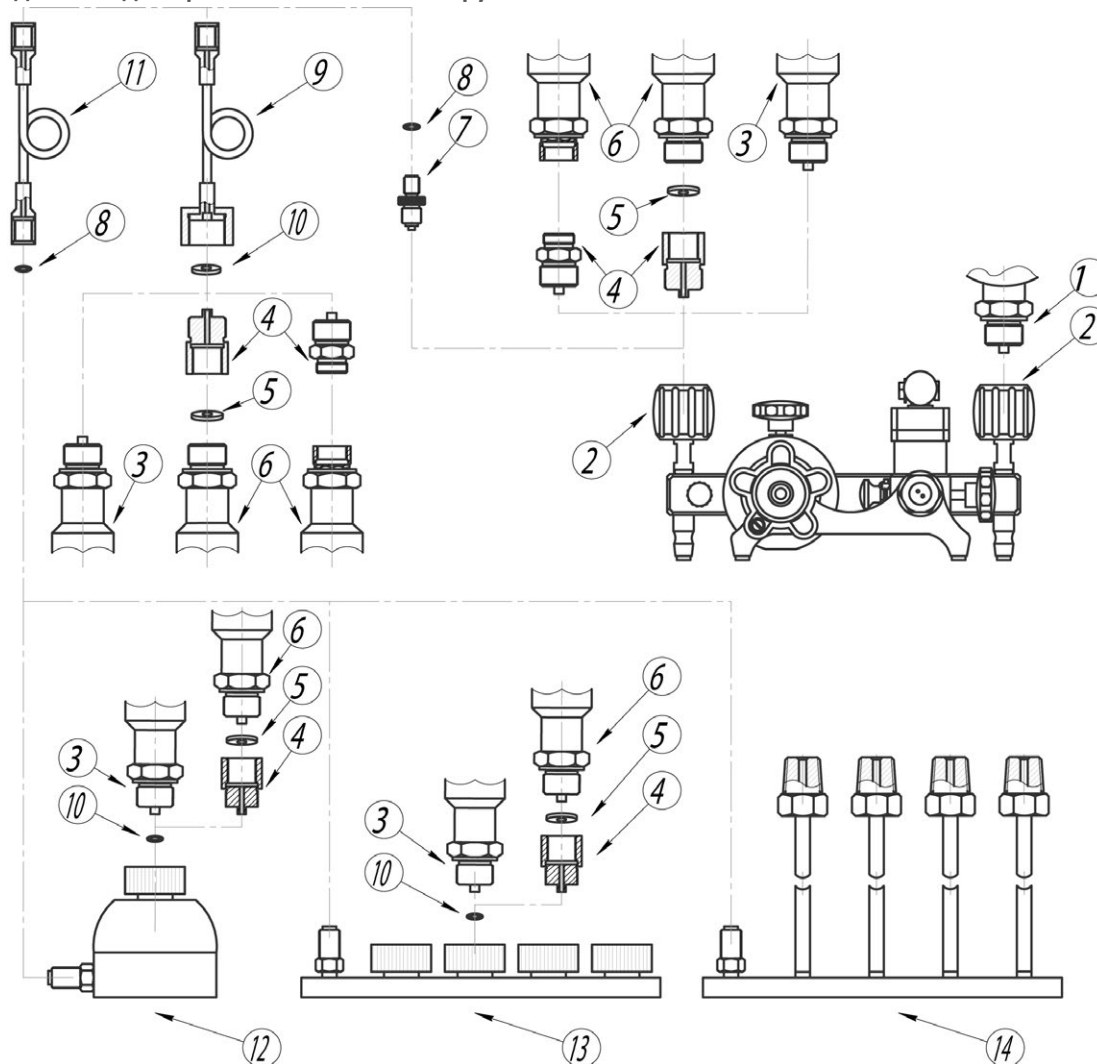
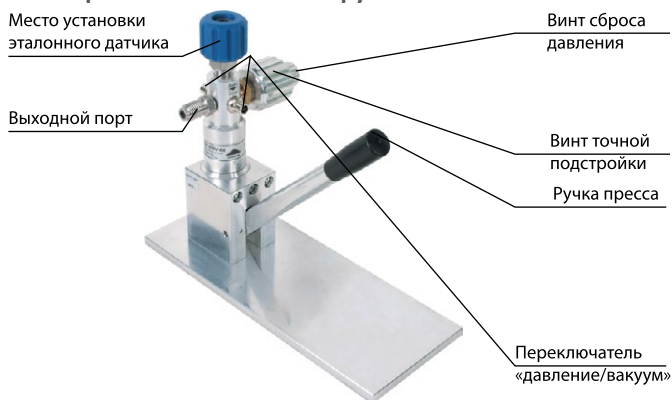

Пресс пневматический ручной «ЭЛЕМЕР-PRV-60» предназначен для создания избыточного давления.

Пресс используется для проверки, регулировки или калибровки датчиков давления и манометров всех типов.

- Диапазон создания давления: $-0,09 \dots 6$ МПа;
- Температура окружающей среды: $0 \dots +40$ °С;
- Присоединительные места: внутренняя резьба G1/8" и G3/8".

Габаритные размеры

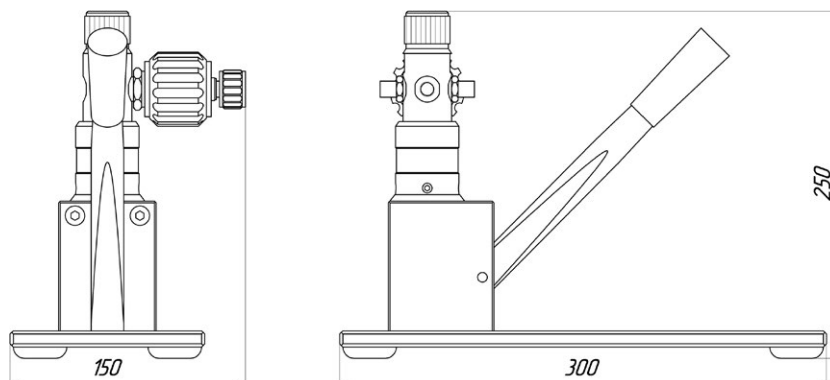

Помпы, прессы, дополнительное оборудование и арматура

Схема соединений для прессы пневматического ручного ЭЛЕМЕР-PRV-60

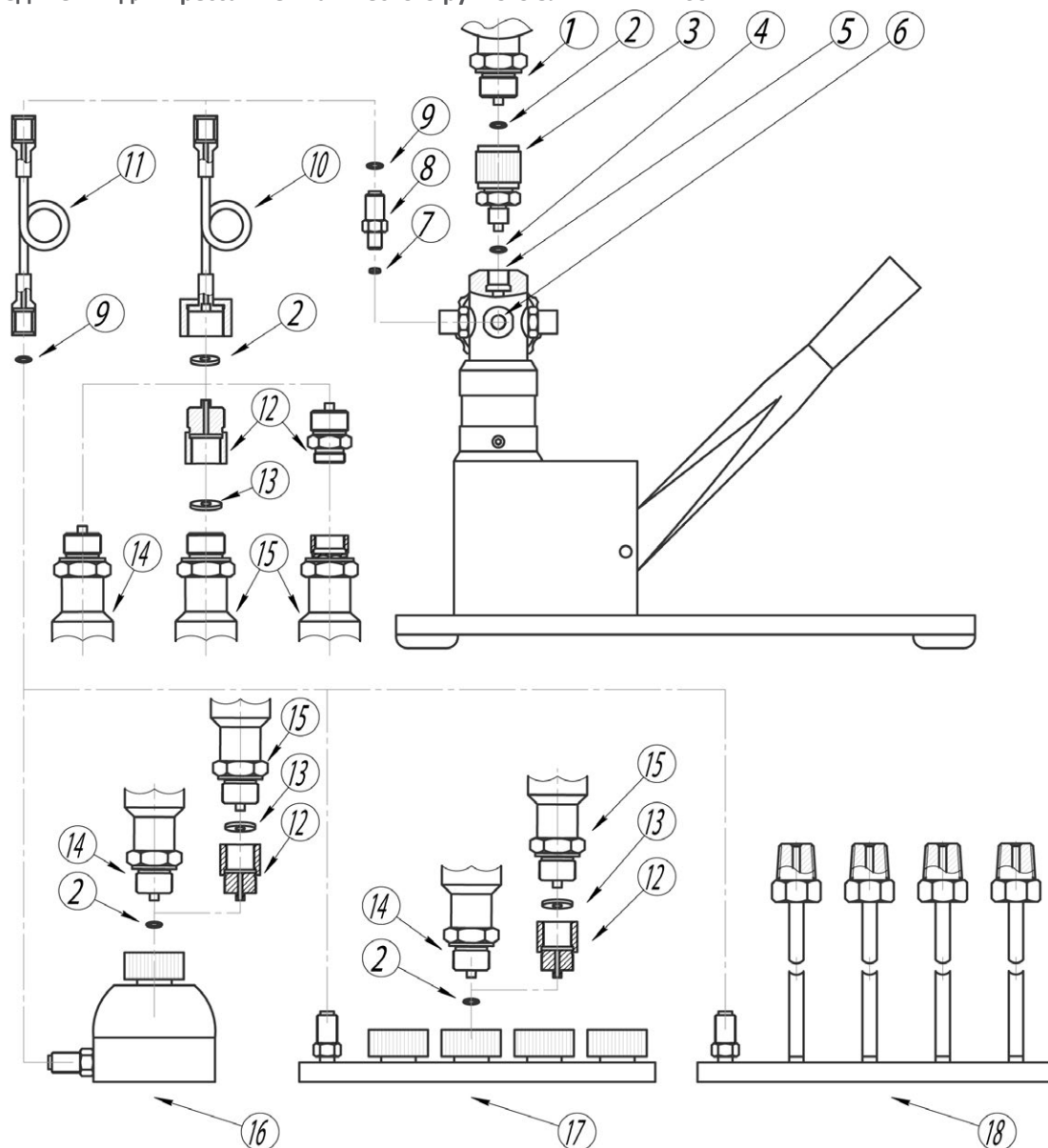

Описание позиций для схемы соединений прессы пневматического ручного ЭЛЕМЕР-PRV-60

Таблица 3

Позиция на рисунке	Наименование	Код при заказе	Состав базовой комплектации, количество, шт.
1	Преобразователь давления эталонный ПДЭ-020 (И) с наружной резьбой M20×1,5	—	—
2	Уплотнительное кольцо 009-012-19	Кольцо 009-012-19 ГОСТ 9833-73	5
3	Быстрогайка для штуцерного подключения датчика с наружной резьбой M20×1,5	БГ-В-M20×1,5-Н-G3/8	1
4	Резинометаллическая шайба	ПР-14-PM	2
5	Внутренняя резьба G3/8"	—	—
6	Внутренняя резьба G1/8"	—	—
7	Резинометаллическая шайба	ПР-7,5-PM	2
8	Переходной штуцер	ПШ-Н-M16×2-Н-G1/8	1
9	Уплотнительное кольцо 005-008-19	Кольцо 005-008-19 ГОСТ 9833-73	2
10	Соединительный шланг, 1 м	ШЛ-В-M16×2-В-M20×1,5-1М	1
11	Соединительный шланг, 1 м	ШЛ-В-M16×2-В-M16×2-1М	—
12	Переходной штуцер или набор штуцеров	Таблица 16	—
13	Прокладка	Таблица 20	—
14	Поверяемый датчик давления, магистраль с наружной резьбой M20×1,5	—	—
15	Поверяемый датчик давления, магистраль	—	—
16	Блок для штуцерного подключения 1-го датчика с наружной резьбой M20×1,5	Б-1-M20×1,5	—
17	Гребенка для штуцерного подключения 4-х датчиков с наружной резьбой M20×1,5	ГШ-4-M20×1,5	—
18	Гребенка для фланцевого подключения 4-х датчиков с внутренней резьбой K¼"	ГФ-4-K1/4	—

Помпы, прессы, дополнительное оборудование и арматура

Пресс пневматический ручной ЭЛЕМЕР-PRV-160



Пресс пневматический ручной «ЭЛЕМЕР-PRV-160» предназначен для создания избыточного давления.

Пресс используется для поверки, регулировки или калибровки датчиков давления и манометров всех типов.

- Диапазон создания давления: $-0,095 \dots 16$ МПа;
- Присоединительные места: внутренняя резьба М20×1,5 (накидная гайка);
- Масса — не более 6,5 кг.
- Габаритные размеры: 540×270×140 мм.

Габаритные размеры



Схема соединений для пресса пневматического ручного ЭЛЕМЕР-PRV-160



Описание позиций для схемы соединений пресса пневматического ручного ЭЛЕМЕР-PRV-160

Таблица 4

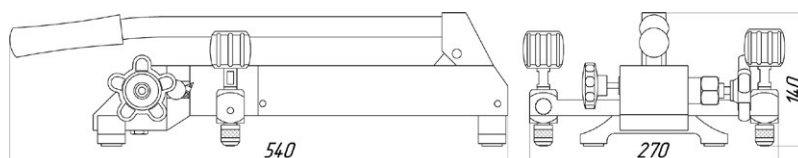
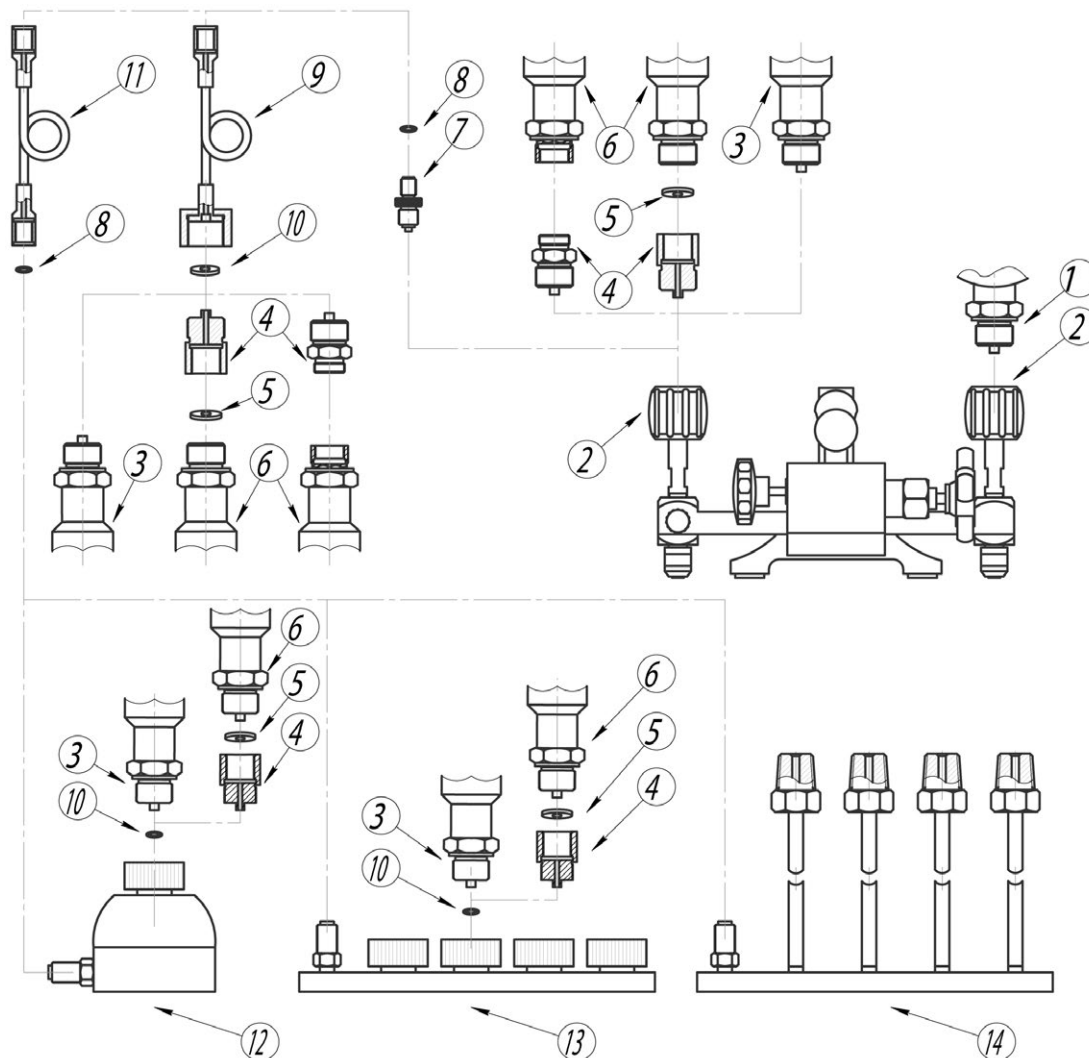
Позиция на рисунке	Наименование	Код при заказе	Состав базовой комплектации, количество, шт.
1	Преобразователь давления эталонный ПДЭ-020 (И) с наружной резьбой М20×1,5	—	—
2	Быстрогайка для штуцерного подключения датчика с наружной резьбой М20×1,5	—	—
3	Поверяемый датчик давления, магистраль с наружной резьбой М20×1,5	—	—
4	Переходной штуцер или набор штуцеров	Таблица 16	—
5	Прокладка	Таблица 20	—

Позиция на рисунке	Наименование	Код при заказе	Состав базовой комплектации, количество, шт.
6	Поверяемый датчик давления, магистраль	—	—
7	Переходной штуцер	ПШ-Н-М16×2-Н-М20×1,5-ПКД	—
8	Уплотнительное кольцо 005-008-19	Кольцо 005-008-19 ГОСТ 9833-73	—
9	Соединительный шланг, 1 м	ШЛ-В-М16×2-В-М20×1,5-1М	—
10	Уплотнительное кольцо 009-012-19	Кольцо 009-012-19 ГОСТ 9833-73	—
11	Соединительный шланг, 1 м	ШЛ-В-М16×2-В-М16×2-1М	—
12	Блок для штуцерного подключения 1-го датчика с наружной резьбой М20×1,5	Б-1-М20×1,5	—
13	Гребенка для штуцерного подключения 4-х датчиков с наружной резьбой М20×1,5	ГШ-4-М20×1,5	—
14	Гребенка для фланцевого подключения 4-х датчиков с внутренней резьбой К¼"	ГФ-4-К1/4	—

Помпа пневмогидравлическая ручная PV-411(P)

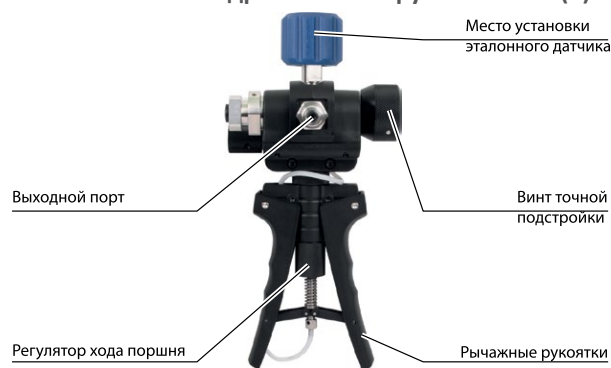

PV-411(P) предназначена для создания избыточного давления и разрезания в пневматическом или гидравлическом режимах.

Присоединительные размеры — штуцеры с присоединительной резьбой ¼» BSP.

- Габаритные размеры:
 - длина — 260 мм;
 - ширина — 150 мм;
 - глубина — 100 мм;
- Масса — не более 1,2 кг;
- Диапазон создания давления, пневматический режим: -0,095...6 МПа;
- Диапазон создания давления, гидравлический режим: 0...70 МПа;
- Гидравлическая жидкость — дистиллированная вода.

Дистиллированная вода сочетается с нержавеющей сталью, алюминием, резиной, фторопластом, полипропиленом, дельрином, акрилом и нейлоном.

Схема присоединений для помпы пневмогидравлической ручной PV-411

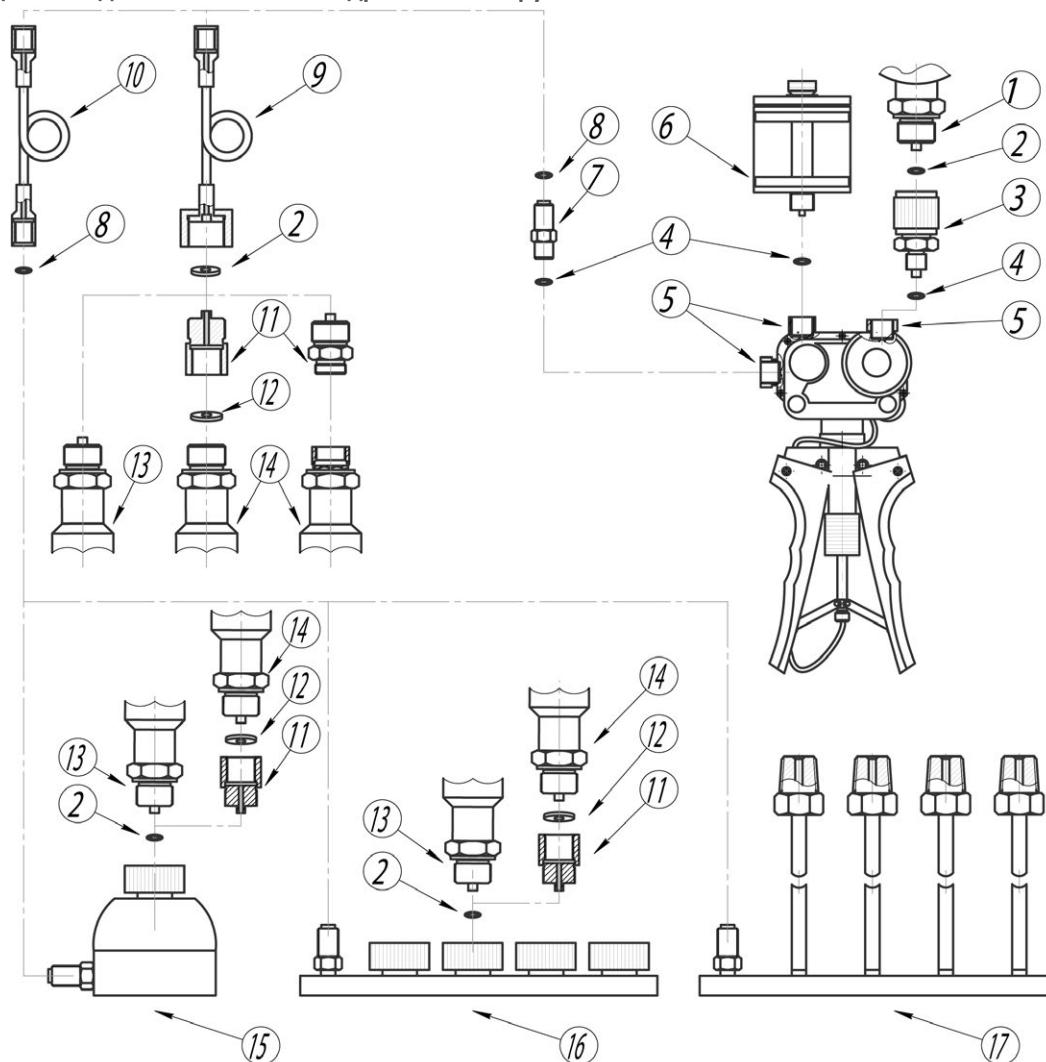

Помпы, прессы, дополнительное оборудование и арматура

Описание позиций для схемы соединений помпы пневмогидравлической ручной PV-411

Таблица 5

Позиция на рисунке	Наименование	Код при заказе	Состав базовой комплектации, количество, шт.
1	Преобразователь давления эталонный ПДЭ-020 (И) с наружной резьбой М20×1,5	—	—
2	Уплотнительное кольцо 009-012-19	Кольцо 009-012-19 ГОСТ 9833-73	5
3	Быстрогайка для штуцерного подключения датчика с наружной резьбой М20×1,5	БГ-В-М20×1,5-Н-G1/4	1
4	Резинометаллическая шайба	ПР-10-РМ	5
5	Внутренняя резьба G1/4"	—	—
6	Резервуар для гидравлической жидкости	Только при заказе помпы PV-411P	1
7	Переходной штуцер	ПШ-Н-М16×2-Н-G1/4	1
8	Уплотнительное кольцо 005-008-19	Кольцо 005-008-19 ГОСТ 9833-73	2
9	Соединительный шланг, 1 м	ШЛ-В-М16×2-В-М20×1,5-1М	1
10	Соединительный шланг, 1 м	ШЛ-В-М16×2-В-М16×2-1М	—
11	Переходной штуцер или набор штуцеров	Таблица 16	—
12	Прокладка	Таблица 20	—
13	Поверяемый датчик давления, магистраль с наружной резьбой М20×1,5	—	—
14	Поверяемый датчик давления, магистраль	—	—
15	Блок для штуцерного подключения 1-го датчика с наружной резьбой М20×1,5	Б-1-М20×1,5	—
16	Гребенка для штуцерного подключения 4-х датчиков с наружной резьбой М20×1,5	ГШ-4-М20×1,5	—
17	Гребенка для фланцевого подключения 4-х датчиков с внутренней резьбой К1/4"	ГФ-4-К1/4	—

Помпа гидравлическая ручная ЭЛЕМЕР-Р-700

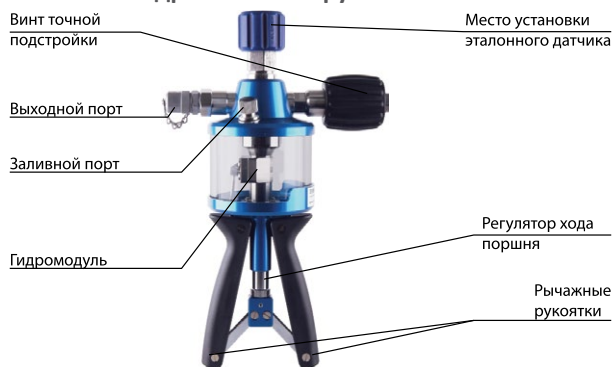

Помпа гидравлическая ручная «ЭЛЕМЕР-Р-700» предназначена для создания избыточного давления.

Помпа используется для проверки, регулировки или калибровки датчиков давления и манометров всех типов.

- Диапазон создания давления: 0...70 МПа;
- Присоединительные места: внутренняя резьба G1/4" и наружная М16×2;
- Температура окружающей среды: 0...+40 °С.

Габаритные размеры

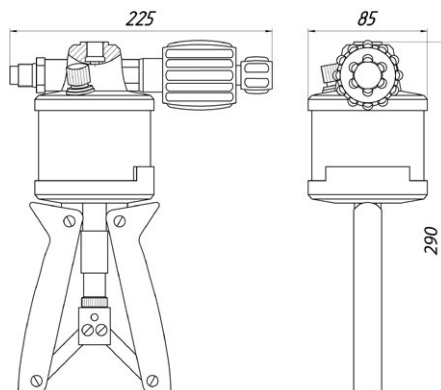

Помпы, прессы, дополнительное оборудование и арматура

Схема соединений для помпы гидравлической ручной ЭЛЕМЕР-Р-700

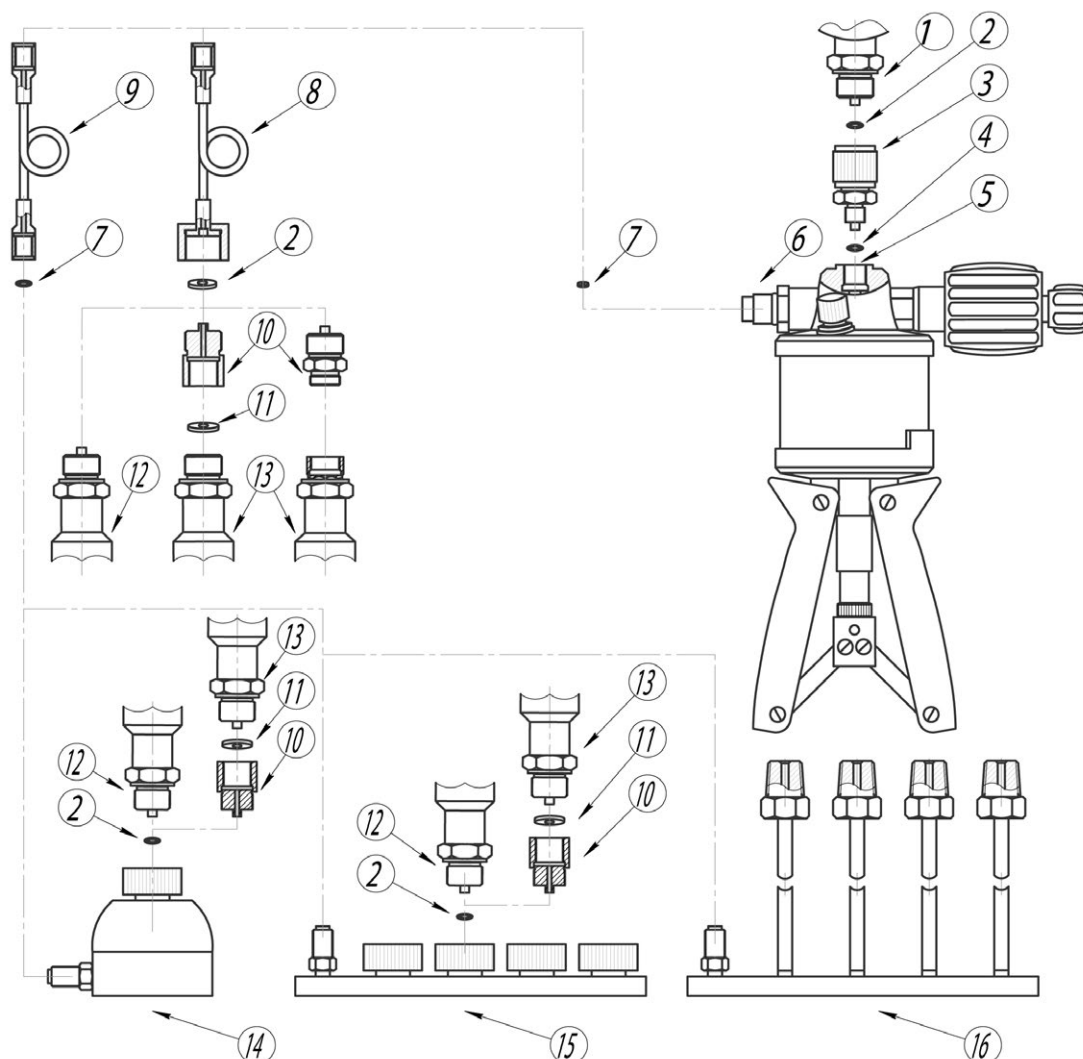

Описание позиций для схемы соединений помпы гидравлической ручной ЭЛЕМЕР-Р-700

Таблица 7

Позиция на рисунке	Наименование	Код при заказе	Состав базовой комплектации, количество, шт.
1	Преобразователь давления эталонный ПДЭ-20 (И) с наружной резьбой М20×1,5	—	—
2	Уплотнительное кольцо 009-012-19	Кольцо 009-012-19 ГОСТ 9833-73	5
3	Быстрогайка для штуцерного подключения датчика с наружной резьбой М20×1,5	БГ-В-М20×1,5-Н-Г1/4-ПШ	1
4	Резинометаллическая шайба	ПР-21-РМ	2
5	Внутренняя резьба G¼"	—	—
6	Наружная резьба М16×2	—	—
7	Уплотнительное кольцо 005-008-19	Кольцо 005-008-19 ГОСТ 9833-73	2
8	Соединительный шланг, 1 м	ШЛ-В-М16×2-В-М20×1,5-1М	1
9	Соединительный шланг, 1 м	ШЛ-В-М16×2-В-М16×2-1М	—
10	Переходной штуцер или набор штуцеров	Таблица 16	—
11	Прокладка	Таблица 20	—
12	Поверяемый датчик давления, магистраль с наружной резьбой М20×1,5	—	—
13	Поверяемый датчик давления, магистраль	—	—
14	Блок для штуцерного подключения 1-го датчика с наружной резьбой М20×1,5	Б-1-М20×1,5	—
15	Гребенка для штуцерного подключения 4-х датчиков с наружной резьбой М20×1,5	ГШ-4-М20×1,5	—
16	Гребенка для фланцевого подключения 4-х датчиков с внутренней резьбой К¼"	ГФ-4-К1/4	—

Помпы, прессы, дополнительное оборудование и арматура

Помпа гидравлическая ручная ЭЛЕМЕР-Р-1000



Помпа гидравлическая ручная «ЭЛЕМЕР-Р-1000» предназначена для создания избыточного давления.

Помпа используется для проверки, регулировки или калибровки датчиков давления и манометров всех типов.

- Диапазон создания давления: 0...100 МПа;
- Температура окружающей среды — 0...+40 °С;
- Присоединительные места: внутренняя резьба G3/8" и G1/4".

Габаритные размеры



Схема соединений для помпы гидравлической ручной ЭЛЕМЕР-Р-1000



Таблица 8

Позиция на рисунке	Наименование	Код при заказе	Состав базовой комплектации, количество, шт.
1	Преобразователь давления эталонный ПДЭ-020 (И) с наружной резьбой М20×1,5	—	—
2	Уплотнительное кольцо 009-012-19	Кольцо 009-012-19 ГОСТ 9833-73	5
3	Быстрогайка для штуцерного подключения датчика с наружной резьбой М20×1,5	БГ-В-М20×1,5-Н-G3/8	1
4	Резинометаллическая шайба	ПР-14-РМ	5
5	Внутренняя резьба G3/8''	—	—
6	Соединительный шланг (внутренняя резьба G¼''), 1 м	—	1
7	Резинометаллическая шайба	ПР-10-РМ	2
8	Переходной штуцер	ПШ-Н-G1/4-В-М20×1,5	1
9	Поверяемый датчик давления, магистраль с наружной резьбой М20×1,5	—	—
10	Переходной штуцер или набор штуцеров	Таблица 16	—
11	Прокладка	Таблица 20	—
12	Поверяемый датчик давления, магистраль	—	—
13	Переходной штуцер	ПШ-Н-М16×2-Н-G1/4	—
14	Уплотнительное кольцо 005-008-19	Кольцо 005-008-19 ГОСТ 9833-73	—
15	Соединительный шланг, 1 м	ШЛ-В-М16×2-В-М16×2-1М	—
16	Переходной штуцер или набор штуцеров	Таблица 16	—
17	Блок для штуцерного подключения 1-го датчика с наружной резьбой М20×1,5	Б-1-М20×1,5	—
18	Гребенка для штуцерного подключения 4-х датчиков с наружной резьбой М20×1,5	ГШ-4-М20×1,5	—
19	Гребенка для фланцевого подключения 4-х датчиков с внутренней резьбой К¼''	ГФ-4-К1/4	—

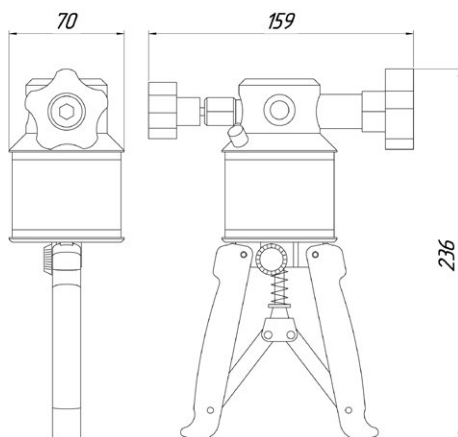
Пресс гидравлический ручной ЭЛЕМЕР-PR-1200/1600

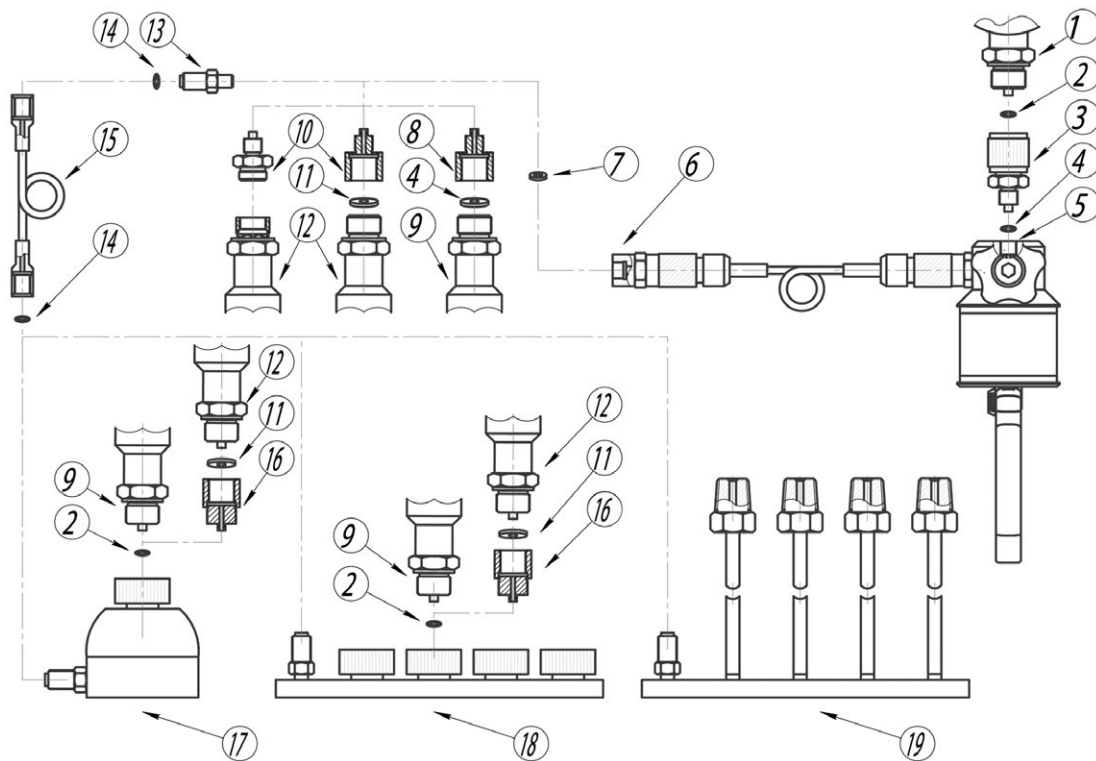

PR-1200 предназначен для создания давления при проведении проверки, регулировки и калибровки датчиков давления методом сличения показаний с эталонным датчиком давления.

- Диапазон создания давления: 0...120 МПа;
- Рабочая жидкость — минеральное бескислотное гидравлическое масло или чистая фильтрованная вода с низким содержанием минералов (не дистиллированная вода);
- Присоединительные размеры — 2 штуцера с гайками G1/2'';
- Расстояние между штуцерами — 200 мм;
- Объем резервуара для жидкости — 400 см³;
- Диаметр поршня — 8 мм;
- Общий рабочий объем цилиндра — 3,9 см³;
- Рабочий объем за один оборот — 0,1 см³;
- Используемые материалы:
 - поршень — нержавеющая сталь;
 - цилиндр — латунь;
 - фланцы — алюминий;
 - уплотнительные прокладки — витон;
- Габаритные размеры — не более 240×300×600;
- Масса — не более 10 кг;
- Диапазон создания давления, ЭЛЕМЕР-PR-1600: 0...160 МПа

Схема соединений для прессы гидравлического ручного ЭЛЕМЕР-PR-1200 и ЭЛЕМЕР-PR-1600

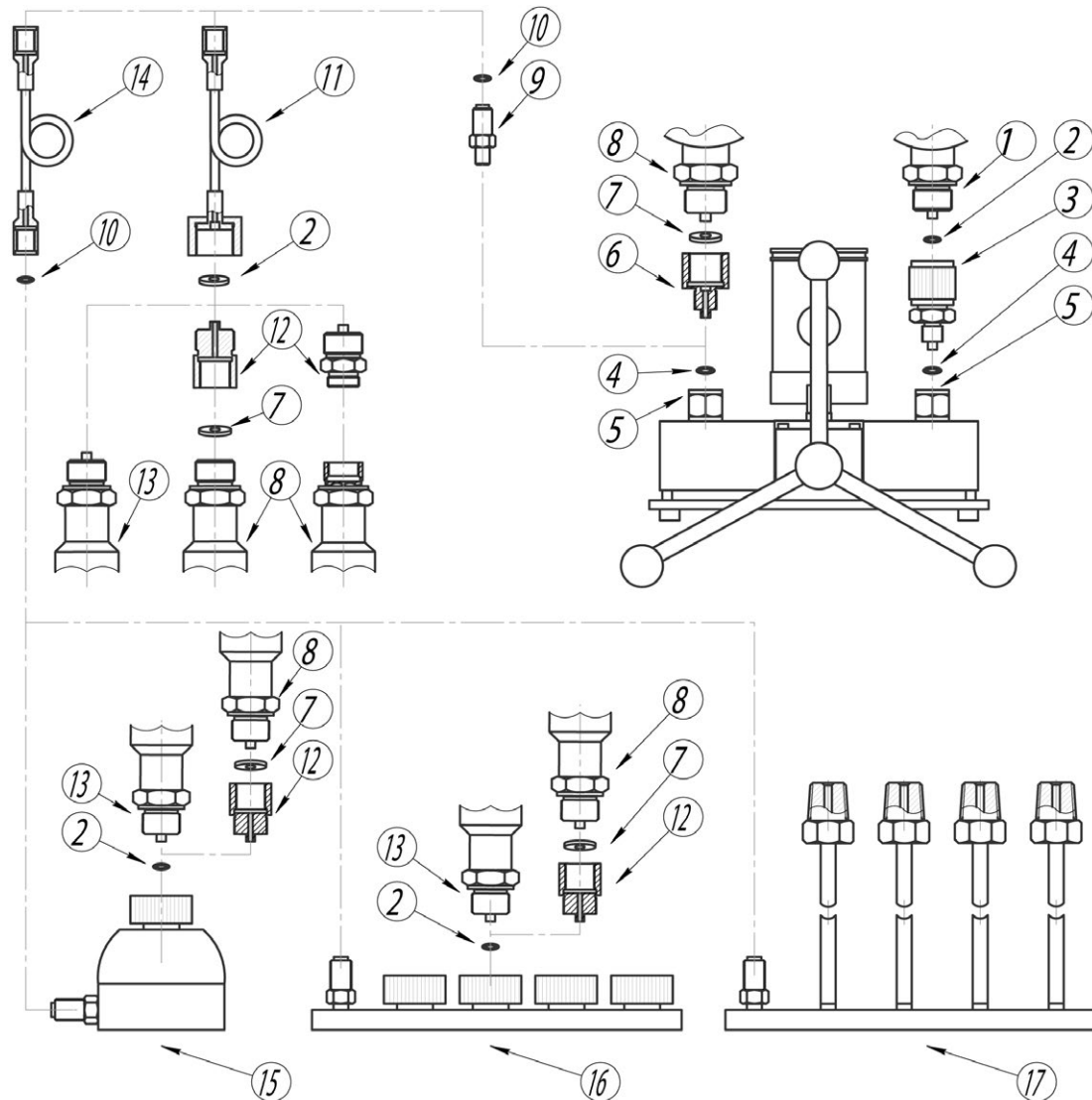

Описание позиций для схемы соединений прессы гидравлического ручного ЭЛЕМЕР-PR-1200 и ЭЛЕМЕР-PR-1600

Таблица 9

Позиция на рисунке	Наименование	Код при заказе	Состав базовой комплектации, количество, шт.
1	Преобразователь давления эталонный ПДЭ-020 (И) с наружной резьбой М20×1,5	—	—
2	Уплотнительное кольцо 009-012-19	Кольцо 009-012-19 ГОСТ 9833-73	5
3	Быстрогайка для штуцерного подключения датчика с наружной резьбой М20×1,5	БГ-В-М20×1,5-Н-G1/2	1
4	Уплотнительное кольцо 011-015-25	—	2
5	Внутренняя резьба G½"	—	—
6	Переходной штуцер	ПШ-В-М20×1,5-Н-G1/2-PR	1
	Набор штуцеров	Таблица 18	—
	Заглушка	З-Н-G½"	2
7	Резинометаллическая шайба	ПР-14-РМ	6
	Прокладка	Таблица 20	—
8	Поверяемый датчик давления, магистраль	—	—
9	Переходной штуцер	ПШ-Н-М16×2-Н-G1/2-PR	—
10	Уплотнительное кольцо 005-008-19	Кольцо 005-008-19 ГОСТ 9833-73	—
11	Соединительный шланг, 1 м	ШЛ-В-М16×2-В-М20×1,5-1М	—
12	Переходной штуцер или набор штуцеров	Таблица 16	—
13	Поверяемый датчик давления, магистраль с наружной резьбой М20×1,5	—	—
14	Соединительный шланг, 1 м	ШЛ-В-М16×2-В-М16×2-1М	—
15	Блок для штуцерного подключения 1-го датчика с наружной резьбой М20×1,5	Б-1-М20×1,5	—
16	Гребенка для штуцерного подключения 4-х датчиков с наружной резьбой М20×1,5	ГШ-4-М20×1,5	—
17	Гребенка для фланцевого подключения 4-х датчиков с внутренней резьбой К½"	ГФ-4-К1/4	—

Система гидравлическая ЭЛЕМЕР-СГ-1000 Расположение основных элементов

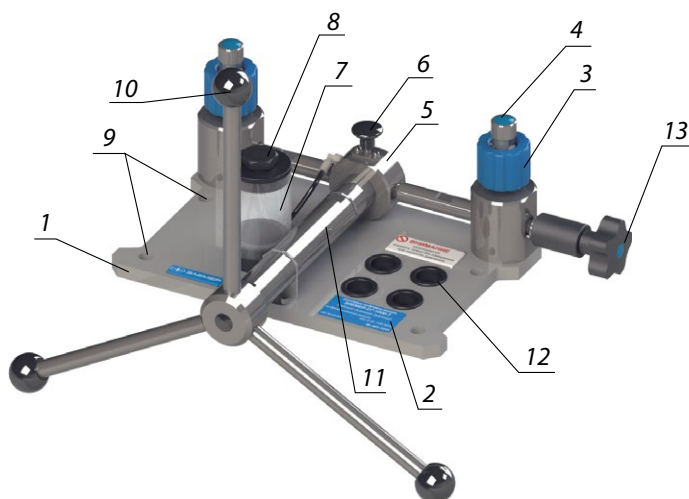

Система гидравлическая ЭЛЕМЕР-СГ-1000 предназначена для создания давления при проведении поверки, калибровки и ремонта различных средств измерений давления.

Система обеспечивает плавное создание давления в диапазоне от 0 до 100 МПа в гидравлическом режиме работы. Система предназначена для работы при температуре от 10 до 50 °С при относительной влажности не более 80%.

Система не является средством измерений, совокупный объем рабочих полостей не более 25 см³.

Технические характеристики:

- Диапазон задаваемых давлений, МПа (кгс/см²) — 0...100 (0...1000);
- Исполнение:
 - Общепромышленное;
 - **Обезжиренное (ОБ);**
- Габаритные размеры (длина×ширина×высота) не более:
 - без рукояток маховика — 390×385×135 мм;
 - в собранном состоянии — 390×395×345 мм;
- Масса системы — не более 7,5 кг;
- Объем жидкости в системе — не более 25 см³;
- Объем жидкости в расширительной емкости — не менее 110 см³;
- Рабочая жидкость: вода дистиллированная по ГОСТ 6709-72, масло вязкостью до 30сСт при температуре 20 °С;
- Количество выходных линий давления (М20×1,5-7Н) — 2;
- Ресурс — 20000 часов при сроке службы 10 лет;
- Гарантийный срок эксплуатации — 18 месяцев.

1. Монтажная плата;
2. Табличка информационная;
3. Выходной штуцер М20×1,5-7Н;
4. Заглушка;
5. Клапан отсечной;
6. Рукоятка отсечного клапана;
7. Ёмкость рабочей жидкости;
8. Пробка ёмкости;
9. Крепёжные отверстие 12 мм;
10. Рукоятка маховика клапана;
11. Клапан создания давления;
12. Места хранения переходников/заглушек;
13. Узел точной регулировки.

Габаритные размеры

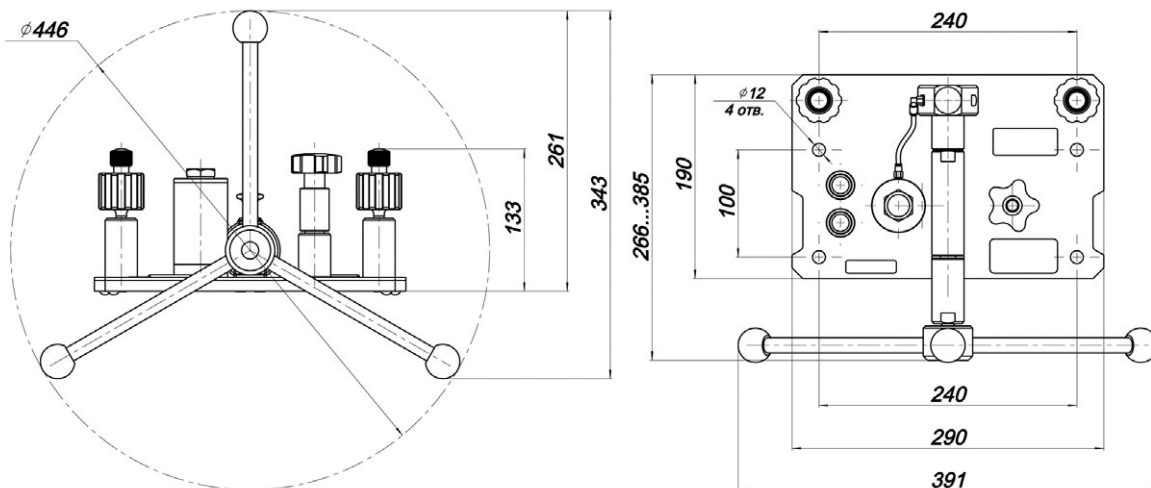

Дополнительное оборудование

Рекомендация по смазке винтовой пары — смазка ЦИАТИМ-221 ГОСТ 9433-80. Рекомендация по смазке винтовой пары в обезжиренном исполнении — ВНИИНП-282 ТУ 38.1011261-89 (стойкая к кислороду).

Крепление к столу через винт-гайку

1. Винт М10×70 ГОСТ 11738-84 (DIN 912) — 4 шт;
2. Шайба М10 ГОСТ 11371-78 (DIN 125 A) — 8 шт;
3. Шайба М10 ГОСТ 6402-70 (пружинная DIN 7980) — 4 шт;
4. Гайка М10 ГОСТ 5915 (DIN 934/ISO 4032) — 4 шт.

Крепление к столу через винт-гайку(мебельную)

1. Винт М10×70 ГОСТ 11738-84 (DIN 912) — 4 шт;
2. Шайба М10 ГОСТ 11371-78 (DIN 125 A) — 8 шт;
3. Шайба М10 ГОСТ 6402-70 (пружинная DIN 7980) — 4 шт;
4. Гайка мебельная забивная М10 — 4 шт.

Крепление к столу через кронштейн (кронштейн — 3 шт)



Схема присоединений для системы гидравлической ЭЛЕМЕР-СГ-1000



Таблица 10

Позиция на рисунке	Наименование	Код при заказе	Состав базовой комплектации, количество, шт.
1	Преобразователь давления эталонный ПДЭ-020 (И) с наружной резьбой М20×1,5	—	—
2	Быстрогайка для штуцерного подключения датчика с наружной резьбой М20×1,5	—	—
3	Поверяемый датчик давления, магистраль с наружной резьбой М20×1,5	—	—
4	Переходной штуцер или набор штуцеров	Таблица 16	—
5	Прокладка	Таблица 20	—
6	Поверяемый датчик давления, магистраль	—	—
7	Переходной штуцер	ПШ-Н-М16×2-Н-М20×1,5-ПКД	—
8	Уплотнительное кольцо 005-008-19	Кольцо 005-008-19 ГОСТ 9833-73	—
9	Соединительный шланг, 1 м	ШЛ-В-М16×2-В-М20×1,5-1М	—
10	Уплотнительное кольцо 009-012-19	Кольцо 009-012-19 ГОСТ 9833-73	—
11	Соединительный шланг, 1 м	ШЛ-В-М16×2-В-М16×2-1М	—
12	Блок для штуцерного подключения 1-го датчика с наружной резьбой М20×1,5	Б-1-М20×1,5	—
13	Гребенка для штуцерного подключения 4-х датчиков с наружной резьбой М20×1,5	ГШ-4-М20×1,5	—
14	Гребенка для фланцевого подключения 4-х датчиков с внутренней резьбой К1/4"	ГФ-4-К1/4	—
15	Фильтр БФ-2*	Фильтр БФ-2	—
*	Сменный элемент БФ-2	ЭФ-БФ-2	—

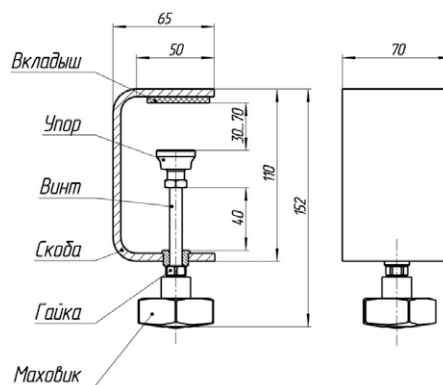
Система гидропневматическая ЭЛЕМЕР-СГП-1000
Расположение основных элементов

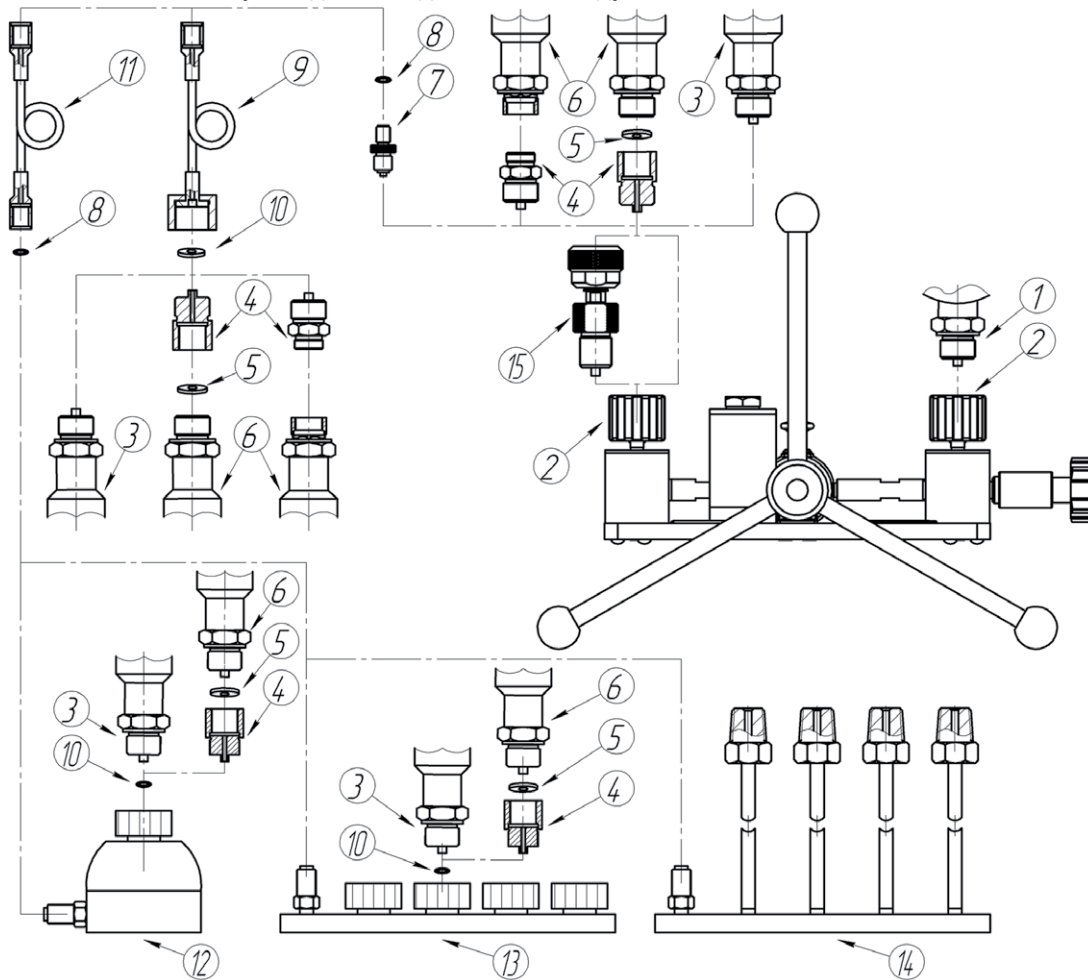
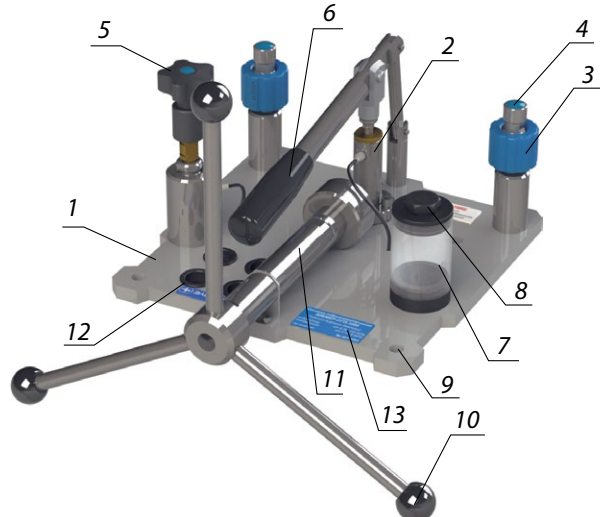

1. Монтажная плита;
2. Насос предварительной помпы;
3. Выходной штуцер М20×1,5-7Н;
4. Заглушка;
5. Клапан отсечной;
6. Рукоятка насоса предварительной помпы;
7. Ёмкость рабочей жидкости;
8. Пробка ёмкости;
9. Крепёжные отверстие 12 мм;
10. Рукоятка моховика клапана;
11. Клапан создания давления;
12. Места хранения переходников/заглушек;
13. Табличка информационная.

Система гидропневматическая ЭЛЕМЕР-СГП-1000 предназначена для создания давления при проведении поверки, калибровки и ремонта различных средств измерения давления. Система обеспечивает плавное создание давления в диапазоне от 0 до 100 МПа в гидравлическом режиме работы и от 0 до 4 МПа в пневматическом режиме работы. Система предназначена для работы при температуре от 10 до 50 °С при относительной влажности не более 80%.

Система не является средством измерений, совокупный объем рабочих полостей не более 30 см³.

Насос предварительной прокачки системы с возможностью работы, как в гидравлическом, так и в пневматическом режиме.

Возможность отсечения предварительного насоса с целью снижения износа обратного клапана при работе на предельном давлении.

В конструкции системы применены запатентованные технические решения: патент № 2530462 и патент № 136569.

Технические характеристики

- Диапазон задаваемых давлений, МПа (кгс/см²):
 - пневматический режим работы — 0...4 (0...40);
 - гидравлический режим работы — 0...100 (0...1000);
- Исполнение:
 - Общепромышленное;
 - **Обезжиренное (ОБ);**
- Габаритные размеры системы (длина×ширина×высота) не более:
 - без рукояток маховика — 480×280×180 мм;
 - в собранном состоянии — 480×395×345 мм;
- Масса системы — не более 8,5 кг;
- Объем жидкости в системе — не более 30 см³;
- Объем жидкости в емкости — не менее 110 см³;
- Рабочая среда: вода дистиллированная по ГОСТ 6709-72, масло вязкостью до 30сСт при температуре 20 °С, воздух;
- Количество выходных линий давления (М20×1,5-7Н) — 2;
- Ресурс — 20000 часов при сроке службы 10 лет;
- Гарантийный срок эксплуатации — 18 месяцев.

Габаритные размеры

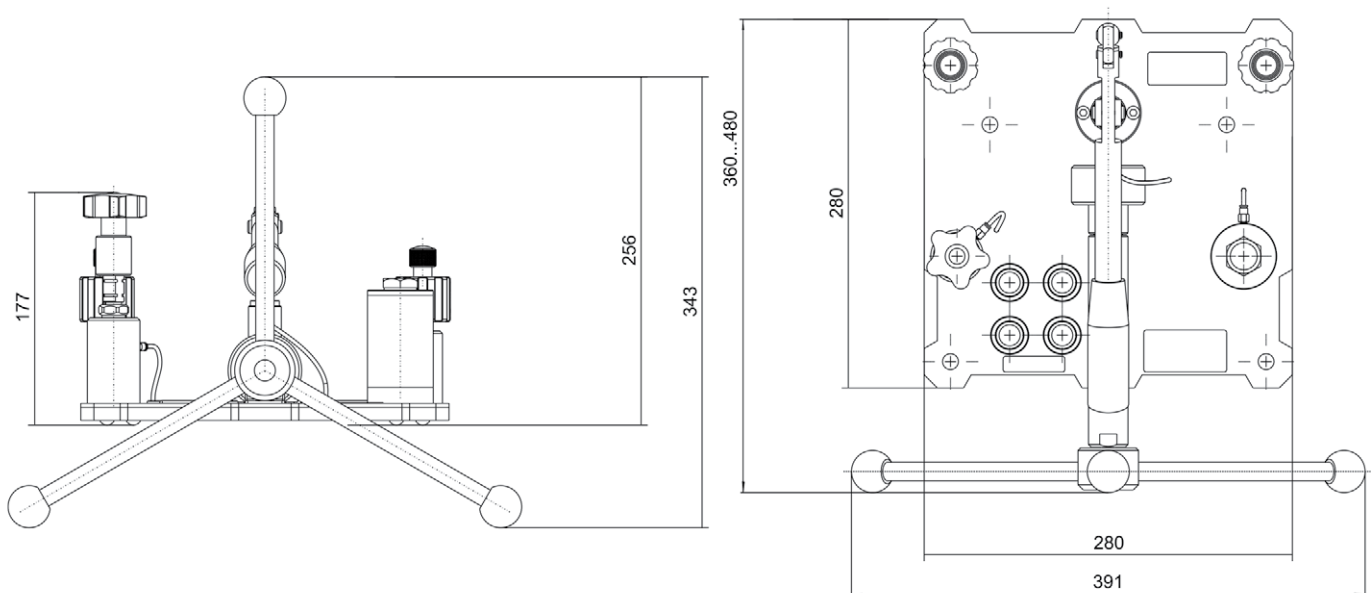

Дополнительное оборудование

Рекомендация по смазке винтовой пары — смазка ЦИАТИМ-221 ГОСТ 9433-80. Рекомендация по смазке винтовой пары в обезжиренном исполнении — ВНИИНП-282 ТУ 38.1011261-89 (стойкая к кислороду).

Крепление к столу через винт-гайку

1. Винт М10×70 ГОСТ 11738-84 (DIN 912) — 4 шт;
2. Шайба М10 ГОСТ 11371-78 (DIN 125 А) — 8 шт;
3. Шайба М10 ГОСТ 6402-70 (пружинная DIN 7980) — 4 шт;
4. Гайка М10 ГОСТ 5915 (DIN 934/ISO 4032) — 4 шт.

Крепление к столу через винт-гайку(мебельную)

1. Винт М10×70 ГОСТ 11738-84 (DIN 912) — 4 шт;
2. Шайба М10 ГОСТ 11371-78 (DIN 125 А) — 8 шт;
3. Шайба М10 ГОСТ 6402-70 (пружинная DIN 7980) — 4 шт;
4. Гайка мебельная забивная М10 — 4 шт.

Крепление к столу через кронштейн (кронштейн — 3 шт)



Схема соединений для системы гидропневматической ЭЛЕМЕР-СГП-1000



Описание позиций для схемы соединений системы гидропневматической ЭЛЕМЕР-СГП-1000

Таблица 11

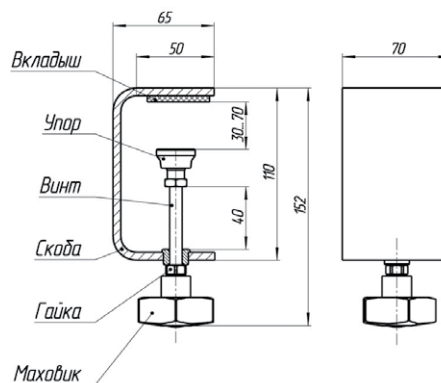
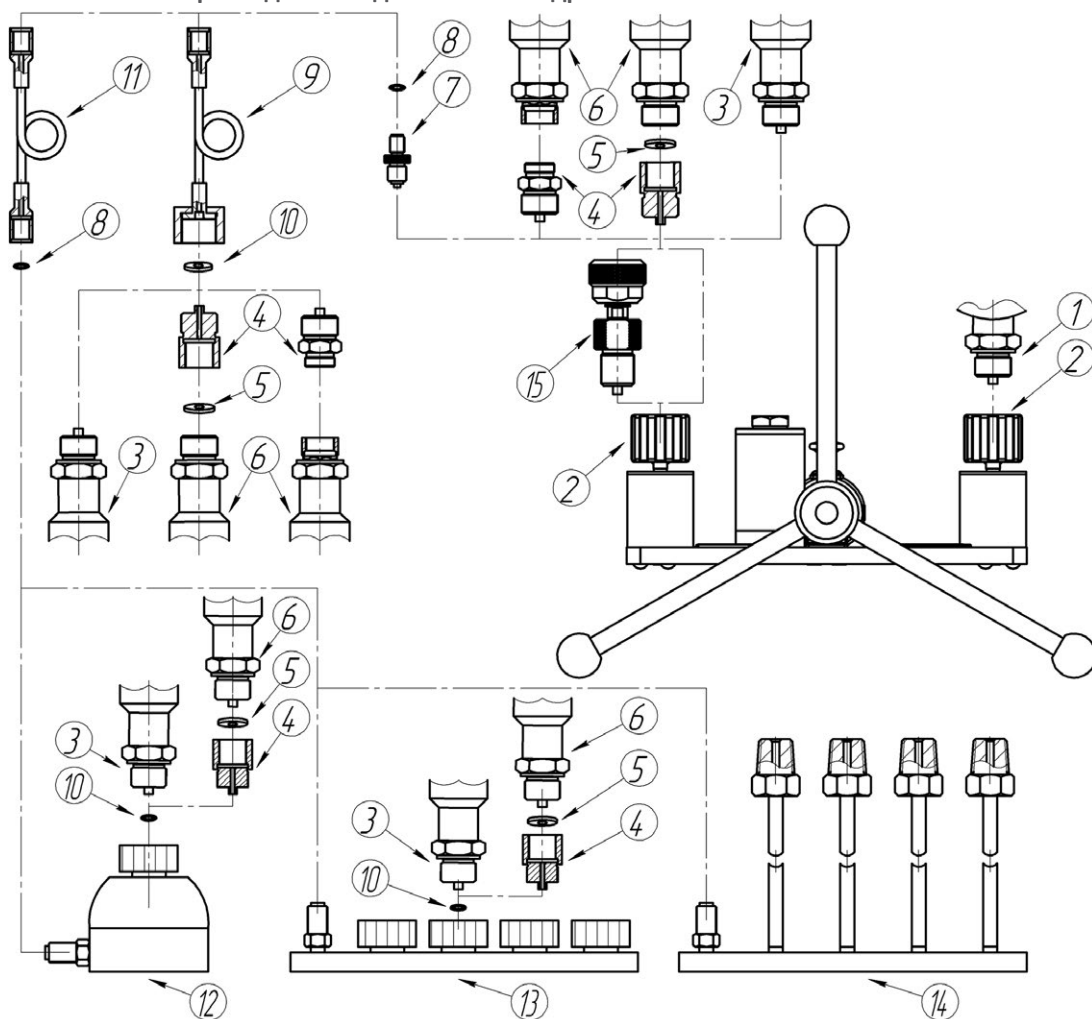
Позиция на рисунке	Наименование	Код при заказе	Состав базовой комплектации, количество, шт.
1	Преобразователь давления эталонный ПДЭ-020 (И) с наружной резьбой М20×1,5	—	—
2	Быстрогайка для штуцерного подключения датчика с наружной резьбой М20×1,5	—	—
3	Поверяемый датчик давления, магистраль с наружной резьбой М20×1,5	—	—
4	Переходной штуцер или набор штуцеров	Таблица 16	—
5	Прокладка	Таблица 20	—
6	Поверяемый датчик давления, магистраль	—	—
7	Переходной штуцер	ПШ-Н-М16×2-Н-М20×1,5-ПКД	—
8	Уплотнительное кольцо 005-008-19	Кольцо 005-008-19 ГОСТ 9833-73	—
9	Соединительный шланг, 1 м	ШЛ-В-М16×2-В-М20×1,5-1М	—
10	Уплотнительное кольцо 009-012-19	Кольцо 009-012-19 ГОСТ 9833-73	—
11	Соединительный шланг, 1 м	ШЛ-В-М16×2-В-М16×2-1М	—
12	Блок для штуцерного подключения 1-го датчика с наружной резьбой М20×1,5	Б-1-М20×1,5	—
13	Гребенка для штуцерного подключения 4-х датчиков с наружной резьбой М20×1,5	ГШ-4-М20×1,5	—
14	Гребенка для фланцевого подключения 4-х датчиков с внутренней резьбой К1/4"	ГФ-4-К1/4	—
15	Фильтр БФ-2*	Фильтр БФ-2	—
*	Сменный элемент БФ-2	ЭФ-БФ-2	—

Электрические задатчики давления

Компрессорная министанция КМС



- Максимальное давление — 20 МПа;
- Производительность — 200 нормальных литров в час;
- Время непрерывной работы — 3 часа (цикл удаления влаги 10 минут)

Министанция переносная компрессорная «ЭЛЕМЕР-ЭЛЕМЕР-ПКМС-200»



- ЭЛЕМЕР-ПКМС-200 предназначена для заполнения воздухом баллонов путем его сжатия;
- ЭЛЕМЕР-ПКМС-200 используется как задатчик давления при поверке рабочих средств измерений давления;
- ЭЛЕМЕР-ПКМС-200 является по числу каналов задания давления — двух-канальной;
- ЭЛЕМЕР-ПКМС-200 выполнена в общепромышленном исполнении;
- По устойчивости к климатическим воздействиям при эксплуатации ПКМС-200 соответствует группе исполнения С4 по ГОСТ Р 52931-2008, но при температуре окружающего воздуха от минус 20 до плюс 50 °С;
- В соответствии с ГОСТ 14254-96 степень защиты от попадания внутрь твердых тел, пыли и воды: IP65 при закрытом кейсе; IP20 приоткрытом кейсе;
- Максимальное давление сжатого воздуха на выходе — 20 МПа;
- Диапазоны задаваемого давления: низкого — 0,05...0,7 МПа; высокого — 2...20 МПа;
- Емкость внутренних ресиверов — 1 литр;

- Производительность ПКМС — 160 л/ч (при атмосферном давлении);
- Время заполнения внешнего баллона 1 л до давления 20 МПа — не более 90 мин;
- Пределы допускаемой основной приведенной погрешности измерения датчиков давления — ±0,5%;
- ЭЛЕМЕР-ПКМС-200 обладает прочностью и герметичностью при испытательных давлениях;
- Питание ЭЛЕМЕР-ПКМС-200 осуществляется от сети переменного тока номинальным напряжением 220 В.
- Габаритные размеры ЭЛЕМЕР-ПКМС-200, мм, не более: длина 500; ширина 620; высота 370;
- Масса ЭЛЕМЕР-ПКМС-200 — не более 38 кг.

Основные элементы пневматической схемы



1. компрессор низкого давления;
2. влагоотделитель;
3. ресивер низкого давления;
4. датчик системы регулирования выходного давления компрессора 1;
5. электронный измеритель-регулятор выходного давления компрессора 1;
6. регулятор канала низкого давления;
7. цифровой датчик канала низкого давления;
8. выходной штуцер низкого давления;
9. компрессор высокого давления;
10. ресивер высокого давления;
11. запорный кран для отключения ресивера высокого давления;
12. датчик системы регулирования выходного давления компрессора 9;
13. электронный измеритель-регулятор выходного давления компрессора 9;
14. предохранительный клапан;
15. регулятор канала высокого давления;
16. цифровой датчик канала высокого давления;
17. запорный кран для отключения высокого давления;
18. выходной штуцер высокого давления;
19. вентиль сброса.

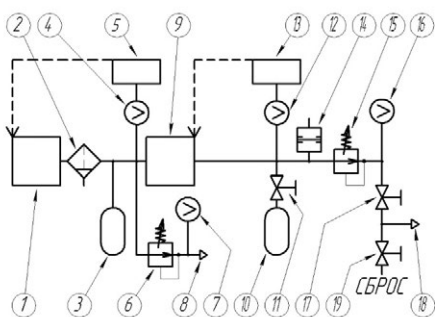

Другие элементы, расположенные на лицевой панели

20. счетчик моточасов работы ЭЛЕМЕР-ПКМС-200;
21. разъем для подключения сетевого кабеля 220 В с кнопкой включения;
22. кнопка включения компрессоров;
23. вентилятор всасывающий;
24. вентилятор вытяжной.



Автоматический источник давления
«ЭЛЕМЕР-АИД-40»



- ЭЛЕМЕР-АИД-40 предназначен для создания и поддержания пневматического давления при проведении поверки, калибровки и ремонта различных средств измерений;
- ЭЛЕМЕР-АИД-40 используется для регулирования давления в безрасходном режиме работы в составе с автоматическим калибратором давления ЭЛЕМЕР-АКД-12К (И), с манометром цифровым эталонным ЭЛЕМЕР-МЦЭ-040 (И);
- Рабочее давление от 3,8 до 4,2 МПа;
- ЭЛЕМЕР-АИД-40 по числу каналов задания давления — одноканальный (выходной штуцер — М16×2);
- Рабочий объёмный расход — не менее 5 нл/мин;
- Максимальный объёмный расход (не расчётный режим работы) — не менее 12 нл/мин;
- Объём выходного ресивера — 2 л;
- Питание ЭЛЕМЕР-АИД-40 осуществляется от сети переменного тока номинальным напряжением 220 В;
- Потребляемая мощность — не более 1400 Вт;
- Пусковой ток — не более 23 А;
- Габаритные размеры, мм, не более: длина 600; ширина 580; высота 420;
- Масса — не более 40 кг;
- Уровень шума — не более 56 дБА;
- Гарантийный срок — 18 мес;
- Ресурс источника давления — 20 000 часов в течение срока службы 8 лет.

Сертификаты и разрешительные документы

- Декларация соответствия ТР ТС 020/2011 «Электромагнитная совместимость технических средств», 004/2011 «О безопасности низковольтного оборудования» и 010/2011 «О безопасности машин и оборудования» № ЕАЭС N RU Д-РУ.НА68.В.00004/20

Основные элементы пневматической схемы

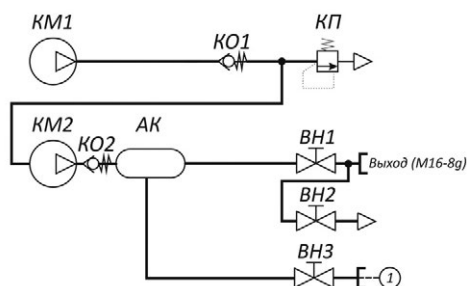

- КМ1, КМ2 — компрессор;
- АК — пневмоаккумулятор (ресивер);
- КО1, КО2 — клапан обратный;
- КП — клапан предохранительный;
- ВН1, ВН2, ВН3 — вентиль.

Накопительный задатчик давления

Баллон со сжатым воздухом 20 литров (30 МПа).



Дополнительное оборудование

Фильтр БФ-2



Предназначен для очистки рабочей жидкости или газа при поверке или калибровке манометров, датчиков давления или других средств измерений давления.

Фильтр подлежит периодическим испытаниям один раз в 6 месяцев на герметичность методом «спада давления» давлением жидкости $P_{\text{раб}}$ с выдержкой в течение 5 мин.

При использовании фильтра на меньшее давление, периодические испытания допускается выполнять максимальным рабочим давлением. Испытания проводить в бронезащитном устройстве для изделий с энергоёмкостью не менее 20 МПа на литр водой дистиллированной ГОСТ 6709-72. Рабочая среда: масло, вода, воздух.

- Температура рабочей среды — от -20 до $+60$ °С;
- Максимальное рабочее давление $P_{\text{раб}} = 100$ МПа;
- Пробное (испытательное) давление $P_{\text{пр}} = 125$ МПа;
- Выходной порт фильтра — резьба М20×1,5-Н;
- Входной порт фильтра — резьба М20×1,5-8g;
- Тонкость фильтрации — 100 мкм;
- Климатическое исполнение в соответствии с ГОСТ Р 52931-2008 — С4 ($-20...+60$ °С).

Схема размещения внутренних элементов

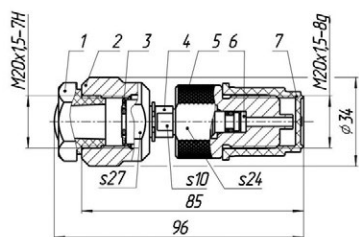

1. заглушка транспортировочная;
2. гайка с резьбой M20×1,5-7H;
3. резинометаллическое уплотнение M20×1,5;
4. штуцер;
5. корпус;
6. сменный элемент фильтра ЭФ-БФ-2;
7. защитный колпачок.

Габаритные размеры

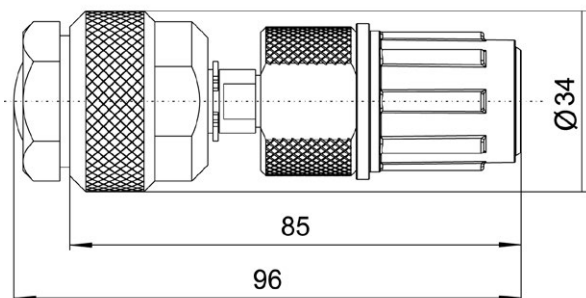

Грязеуловитель-разделитель сред визуальный ЭЛЕМЕР-ГРС-600



Грязеуловитель-разделитель сред визуальный ЭЛЕМЕР-ГРС-600 (далее — разделитель) предназначен для безмембранного разделения жидких и газообразных сред, предотвращения загрязнения высокоточных приборов при проведении поверки, калибровки и ремонта различных средств измерений и регулирования давления в безрасходном режиме работы. Предотвращение загрязнения высокоточных приборов производится путем осаждения нерастворимых загрязнений под действием силы тяжести в рабочей камере разделителя.

Разделитель имеет два исполнения: ЭЛЕМЕР-ГРС-600-В и ЭЛЕМЕР-ГРС-600-Н. ЭЛЕМЕР-ГРС-600-В отличается от ЭЛЕМЕР-ГРС-600-Н верхней («В») и нижней («Н») подачей рабочей жидкости в рабочую камеру, соответственно. Разделитель ЭЛЕМЕР-ГРС-600-В предназначен для разделения легкой/тяжелой рабочей жидкости, например масло/вода, газ/масло, газ/вода. Разделитель ЭЛЕМЕР-ГРС-600-Н предназначен для разделения тяжелой/легкой рабочей жидкости, например вода/масло, масло/газ, вода/газ.

Разделитель сред не вносит дополнительной погрешности измерения т.к. не имеет упругих элементов, а раздел производится с помощью естественного раздела сред с разной плотностью.

- Исполнение:
 - Общепромышленное;
 - Кислородное (O₂);
- Рабочий диапазон давлений, МПа (кг/см²):
 - в пневматическом режиме — от -0,1 (1) до 19 (190) МПа;
 - в гидравлическом режиме — от -0,1 (1) до 60 (600) МПа;
- Количество выходов, M20×1,5-7H — 1;
- Количество входов, M20×1,5-7g — 1;
- Габаритные размеры — не более 212×80×200 мм;
- Масса — не более 7 кг;
- РСВ-700 — 4,5;
- Объем рабочей камеры — не менее 55 см³;
- Разделяемые среды: вода по ГОСТ 6709 / масла вязкостью до 30сСт / воздух / инертные газы (использование других рабочих сред согласовывается с производителем);
- Условия эксплуатации:
 - температура окружающего воздуха — от +15 до +30 °С;
 - атмосферное давление — от 84 до 106,7 кПа;
 - относительная влажность окружающего воздуха — 40...80%;
 - тряска, вибрации и удары должны отсутствовать.

Габаритные размеры

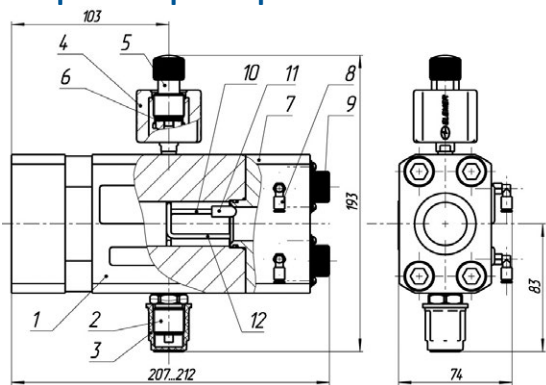

1. корпус;
2. входной штуцер с резьбой M20×1,5-8g;
3. защитный колпачок;
4. выходной штуцер с резьбой M20×1,5-7H;
5. заглушка M20×1,5;
6. резинометаллическое уплотнение M20×1,5;
7. съемный корпус для промывки разделителя;
8. фитинги для подсоединения емкости;
9. маховик для выравнивания и слива рабочей жидкости;
10. подводящая трубка № 1;
11. сменный фильтр;
12. подводящая трубка № 2 (для ЭЛЕМЕР-ГРС-600-Н не предусмотрена).

Монтажные материалы

Гребёнки, коллекторы, блоки

Гребёнки, коллекторы и блоки предназначены для подсоединения одного или несколько приборов, штуцерного или фланцевого присоединения в одну систему и снабжены самоуплотняющимися соединениями.

Таблица 12

Описание	Код при заказе	Внешний вид
Коллектор для штуцерного подключения 4 датчиков с наружной резьбой M20×1,5	КШП-4-M20×1,5	
Коллектор для штуцерного подключения 4 датчиков с наружной резьбой M20×1,5	КШ-4-M20×1,5	
Коллектор для штуцерного подключения 2 датчиков с наружной резьбой M20×1,5	КШ-2-M20×1,5	
Коллектор для штуцерного подключения 1 датчика с наружной резьбой M20×1,5	КШ-1-M20×1,5	
Гребенка для штуцерного подключения 4 датчиков с наружной резьбой M20×1,5	ГШ-4-M20×1,5	
Гребенка для штуцерного подключения 4 датчиков давления с наружной резьбой M20×1,5	ЛШ-4-M20×1,5	
Гребенка для фланцевого подключения 4 датчиков с внутренней резьбой K1/4"	ГФ-4-K1/4	

Помпы, прессы, дополнительное оборудование и арматура

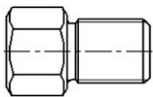
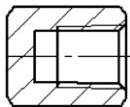
Описание	Код при заказе	Внешний вид
Блок для штуцерного подключения 1 датчика с наружной резьбой M20×1,5	Б-1-M20×1,5	
Заглушки для гребенки ГШ	3-Н-M20×1,5 3-Н-G½"	
Заглушки для гребенки ГФ	3-В-K1/4	

Самоуплотняющиеся быстрогайки

Таблица 13

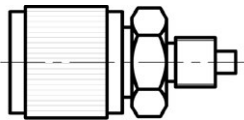
Описание	Код при заказе	Внешний вид
Быстрогайка для штуцерного подключения датчика с наружной резьбой M20×1,5 к магистрали с внутренней резьбой G1/8"	БГ-В-M20×1,5-Н-G1/8	
Быстрогайка для штуцерного подключения датчика с наружной резьбой M20×1,5 к магистрали с внутренней резьбой G¼"	БГ-В-M20×1,5-Н-G1/4	
Быстрогайка для штуцерного подключения датчика с наружной резьбой M20×1,5 к магистрали с внутренней резьбой G3/8"	БГ-В-M20×1,5-Н-G3/8	
Быстрогайка для штуцерного подключения датчика с наружной резьбой M20×1,5 к магистрали с внутренней резьбой G½"	БГ-В-M20×1,5-Н-G1/2	

Соединительные шланги и рукава



Таблица 14

Резьбовое соединение		Длина, м	Код при заказе
накидная гайка M16×2	накидная гайка G1/4"	1	ШЛ-В-M16×2-В-G1/4-1М
накидная гайка M16×2	накидная гайка M16×2	1	ШЛ-В-M16×2-В-M16×2-1М
накидная гайка M16×2	накидная гайка M16×2	2	ШЛ-В-M16×2-В-M16×2-2М
накидная гайка M16×2	накидная гайка M20×1,5	1	ШЛ-В-M16×2-В-M20×1,5-1М
накидная гайка M16×2	накидная гайка M20×1,5	2	ШЛ-В-M16×2-В-M20×1,5-2М
накидная гайка M20×1,5	накидная гайка M20×1,5	1	ШЛ-В-M20×1,5-В-M20×1,5-1М
накидная гайка M20×1,5	накидная гайка M20×1,5	2	ШЛ-В-M20×1,5-В-M20×1,5-2М
наружная M20×1,5	накидная гайка M20×1,5		РВ-Н-M20×1,5-В-M20×1,5-1М
накидная гайка M16×2	2 накидных гайки M20×1,5	1	ШЛ-В-M16×2-ДД-В-M20×1,5

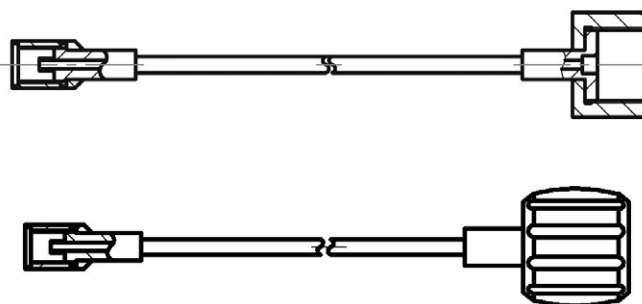

Помпы, прессы, дополнительное оборудование и арматура

Переходные штуцеры



Переходные штуцеры для подключения соединительного шланга с накидной гайкой M16×2

Таблица 15

Резьбовое соединение		Код при заказе	Внешний вид
наружная M16×2	наружная G1/8"	ПШ-Н-M16×2-Н-G1/8	
наружная M16×2	наружная G1/4"	ПШ-Н-M16×2-Н-G1/4	
наружная M16×2	наружная G3/8"	ПШ-Н-M16×2-Н-G3/8	
наружная M16×2	наружная G1/2"	ПШ-Н-M16×2-Н-G1/2-PR	
наружная M16×2	наружная K1/8" (1/8" NPT)	ПШ-Н-M16×2-Н-K1/8	
наружная M16×2	наружная K1/4" (1/4" NPT)	ПШ-Н-M16×2-Н-K1/4	
наружная M16×2	наружная M20×1,5	ПШ-Н-M16×2-Н-M20×1,5	
наружная M16×2	наружная M20×1,5	ПШ-Н-M16×2-Н-M20×1,5-ПКД (с рифлением)	

Переходные штуцеры, совместимые с соединительным шлангом ШЛ-В-M16×2-В-M20×1,5

Таблица 16

Резьбовое соединение		Код при заказе	Внешний вид
наружная M20×1,5	внутренняя G1/8"	ПШ-Н-M20×1,5-В-G1/8	
наружная M20×1,5	внутренняя G1/4"	ПШ-Н-M20×1,5-В-G1/4	
наружная M20×1,5	внутренняя G3/8"	ПШ-Н-M20×1,5-В-G3/8	
наружная M20×1,5	внутренняя G1/2"	ПШ-Н-M20×1,5-В-G1/2	
наружная M20×1,5	внутренняя G1"»	ПШ-Н-M20×1,5-В-G1	
наружная M20×1,5	внутренняя M10×1	ПШ-Н-M20×1,5-В-M10×1	
наружная M20×1,5	внутренняя M12×1	ПШ-Н-M20×1,5-В-M12×1	
наружная M20×1,5	внутренняя M12×1,5	ПШ-Н-M20×1,5-В-M12×1,5	
наружная M20×1,5	внутренняя M14×1,5	ПШ-Н-M20×1,5-В-M14×1,5	
наружная M20×1,5	внутренняя M16×1,5	ПШ-Н-M20×1,5-В-M16×1,5	
наружная M20×1,5	внутренняя M24×1,5	ПШ-Н-M20×1,5-В-M24×1,5	
наружная M20×1,5	внутренняя M39×1,5	ПШ-Н-M20×1,5-В-M39×1,5	
наружная M20×1,5	внутренняя K1/8" (1/8" NPT)	ПШ-Н-M20×1,5-В-K1/8	
наружная M20×1,5	внутренняя K1/4" (1/4" NPT)	ПШ-Н-M20×1,5-В-K1/4	
наружная M20×1,5	внутренняя K3/8" (3/8" NPT)	ПШ-Н-M20×1,5-В-K3/8	
наружная M20×1,5	внутренняя K1/2" (1/2" NPT)	ПШ-Н-M20×1,5-В-K1/2	
наружная M20×1,5	наружная G1/8"	ПШ-Н-M20×1,5-Н-G1/8	
наружная M20×1,5	наружная G1/4"	ПШ-Н-M20×1,5-Н-G1/4	
наружная M20×1,5	наружная G1/2"	ПШ-Н-M20×1,5-Н-G1/2	
наружная M20×1,5	наружная M10×1	ПШ-Н-M20×1,5-Н-M10×1	
наружная M20×1,5	наружная M12×1,5	ПШ-Н-M20×1,5-Н-M12×1,5	
наружная M20×1,5	наружная M20×1,5	ПШ-Н-M20×1,5-Н-M20×1,5	
наружная M20×1,5	наружная K1/8" (1/8" NPT)	ПШ-Н-M20×1,5-Н-K1/8	
наружная M20×1,5	наружная K1/4" (1/4" NPT)	ПШ-Н-M20×1,5-Н-K1/4	
наружная M20×1,5	наружная K1/2" (1/2" NPT)	ПШ-Н-M20×1,5-Н-K1/2	
наружная M16×2	наружная M20×1,5	ПШ-Н-M16×2-Н-M20×1,5	

Помпы, прессы, дополнительное оборудование и арматура

Переходные штуцеры, совместимые с соединительным шлангом ШЛ-В-М16×2-В-Г1/4

Таблица 17

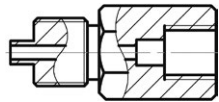
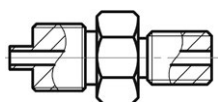
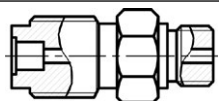
Резьбовое соединение		Код при заказе	Внешний вид
наружная G¼"	внутренняя G1/8"	ПШ-Н-Г1/4-В-Г1/8	
наружная G¼"	внутренняя G¼"	ПШ-Н-Г1/4-В-Г1/4	
наружная G¼"	внутренняя G3/8"	ПШ-Н-Г1/4-В-Г3/8	
наружная G¼"	внутренняя G½"	ПШ-Н-Г1/4-В-Г1/2	
наружная G¼"	внутренняя M10×1	ПШ-Н-Г1/4-В-М10×1	
наружная G¼"	внутренняя M12×1,5	ПШ-Н-Г1/4-В-М12×1,5	
наружная G¼"	внутренняя M14×1,5	ПШ-Н-Г1/4-В-М14×1,5	
наружная G¼"	внутренняя M16×1,5	ПШ-Н-Г1/4-В-М16×1,5	
наружная G¼"	внутренняя M20×1,5	ПШ-Н-Г1/4-В-М20×1,5	
наружная G¼"	внутренняя M24×1,5	ПШ-Н-Г1/4-В-М24×1,5	
наружная G¼"	внутренняя M39×1,5	ПШ-Н-Г1/4-В-М39×1,5	
наружная G¼"	внутренняя K1/8" (1/8" NPT)	ПШ-Н-Г1/4-В-K1/8	
наружная G¼"	внутренняя K¼" (¼" NPT)	ПШ-Н-Г1/4-В-K1/4	
наружная G¼"	внутренняя K3/8" (3/8" NPT)	ПШ-Н-Г1/4-В-K3/8	
наружная G¼"	внутренняя K½" (½" NPT)	ПШ-Н-Г1/4-В-K1/2	
наружная G¼"	наружная G1/8"	ПШ-Н-Г1/4-Н-Г1/8	
наружная G¼"	наружная G¼"	ПШ-Н-Г1/4-Н-Г1/4	
наружная G¼"	наружная G½"	ПШ-Н-Г1/4-Н-Г1/2	
наружная G¼"	наружная M10×1	ПШ-Н-Г1/4-Н-М10×1	
наружная G¼"	наружная M12×1,5	ПШ-Н-Г1/4-Н-М12×1,5	
наружная G¼"	наружная M20×1,5	ПШ-Н-Г1/4-Н-М20×1,5	
наружная G¼"	наружная K1/8" (1/8" NPT)	ПШ-Н-Г1/4-Н-K1/8	
наружная G¼"	наружная K¼" (¼" NPT)	ПШ-Н-Г1/4-Н-K1/4	
наружная G¼"	наружная K½" (½" NPT)	ПШ-Н-Г1/4-Н-K1/2	
наружная M16×2	наружная G¼"	ПШ-Н-М16×2-Н-Г1/4	

Переходные штуцеры, совместимые с прессами гидравлическими ЭЛЕМЕР-PR-1200 и ЭЛЕМЕР-PR-1600

Таблица 18

Резьбовое соединение		Код при заказе	Внешний вид
внутренняя G¼"	наружная G½"	ПШ-В-Г1/4-Н-Г1/2-PR	
внутренняя M10×1	наружная G½"	ПШ-В-М10×1-Н-Г1/2-PR	
внутренняя M12×1,5	наружная G½"	ПШ-В-М12×1,5-Н-Г1/2-PR	
внутренняя M20×1,5	наружная G½"	ПШ-В-М20×1,5-Н-Г1/2-PR	
внутренняя M24×1,5	наружная G½"	ПШ-В-М24×1,5-Н-Г1/2-PR	
внутренняя M39×1,5	наружная G½"	ПШ-В-М39×1,5-Н-Г1/2-PR	
наружная M16×2	наружная G½"	ПШ-Н-М16×2-Н-Г1/2-PR	

Помпы, прессы, дополнительное оборудование и арматура

Дополнительные переходные штуцеры

Таблица 19

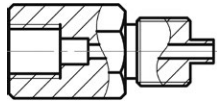
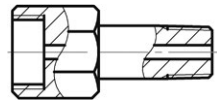
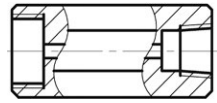
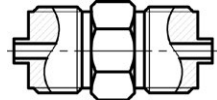
Резьбовое соединение		Код при заказе	Внешний вид
внутренняя G¼"	наружная G¾"	ПШ-В-G1/4-Н-G¾/8	
внутренняя M20×1,5	наружная G¾"	ПШ-В-M20×1,5-Н-G¾/8	
внутренняя M20×1,5	наружная G½"	ПШ-В-M20×1,5-Н-G1/2	
внутренняя M20×1,5	наружная R¼"	ПШ-В-M20×1,5-Н-R1/4	
внутренняя M20×1,5	наружная M10×1	ПШ-В-M20×1,5-Н-M10×1	
внутренняя M20×1,5	наружная M12×1	ПШ-В-M20×1,5-Н-M12×1	
внутренняя M20×1,5	наружная M12×1,5	ПШ-В-M20×1,5-Н-M12×1,5	
внутренняя M20×1,5	наружная M14×1,5	ПШ-В-M20×1,5-Н-M14×1,5	
внутренняя M20×1,5	наружная K¼" (¼"NPT)	ПШ-В-M20×1,5-Н-K1/4	
внутренняя M20×1,5	наружная K½" (½"NPT)	ПШ-В-M20×1,5-Н-K1/2	
внутренняя M20×1,5	внутренняя K¼" (¼"NPT)	ПШ-В-M20×1,5-В-K1/4	
внутренняя M20×1,5	внутренняя K½" (½"NPT)	ПШ-В-M20×1,5-В-K1/2	
наружная G½"	наружная G½"	ПШ-Н-G1/2-Н-G1/2'	

Уплотнения

Таблица 20

Материал	Для резьбовых соединений		Код при заказе
	При уплотнении внутри соединения	При уплотнении снаружи соединения	
резинометаллическая шайба	G1/8", M10	—	ПР-7,5-РМ
резинометаллическая шайба	G¼", M12, M14	—	ПР-10-РМ
резинометаллическая шайба	G¾", M16, M20	—	ПР-14-РМ
фторопласт Ф-4УВ15	M20, G½"	—	T1Ф
медь М1	M20, G½"	—	T1М
резинометаллическая шайба	G½"	G1/8"	ПР-18-РМ
резинометаллическая шайба	—	G¼"	ПР-21-РМ
резиновое кольцо	M16	—	Кольцо 005-008-19 ГОСТ 9833-73
резиновое кольцо	M20	—	Кольцо 009-012-19 ГОСТ 9833-73