

**Сигнализаторы уровня и потока
термодифференциальные
«ЭЛЕМЕР-СТД-31»**

ФОРМА ЗАКАЗА

Вводится в действие с «16» декабря 2024 г.

**Сигнализаторы уровня и потока
термодифференциальные
«ЭЛЕМЕР-СТД-31»**

Форма заказа

ЭЛЕМЕР-СТД-31	X	X	X	X	X	X	X	X	X	X	X	X	X	X	ТУ 26.51.52-156-13282997-2017
1	2	3	4	5	6	7	8	9	10	11	12	13	14	15	

1. Тип прибора

2. Вид исполнения (таблица 1)

- «—»* (общепромышленное)
- «Exd» (взрывозащищенное с видами взрывозащиты «взрывонепроницаемые оболочки «d»)
- «А» (атомное, повышенной надёжности)

3. Маркировка взрывозащиты (таблица 1)

- «—»* (общепромышленное; атомное, повышенной надёжности)
- «1Ex db IIA T6 Gb X, 0/1Ex db IIA T6 Ga/Gb X»* (Exd - взрывозащищенное с видом взрывозащиты «взрывонепроницаемые оболочки «d»)

4. Класс безопасности по НП-001, НП-016, НП-033 для приборов с кодом при заказе «А»

- «—»* (общепромышленное, «Exd»)
- «4» (классы безопасности: «4», «4Н по НП-001, НП-016, НП-033»)

5. Не используется

6. Длина монтажной части, L, мм: от 40 до 3000, (таблица 2, приложение А), (дискретность: 10 мм*, 1 мм по отдельному согласованию).**

7. Код типа присоединения к процессу

(таблица 2)

- «1M20»* (резьба M20x1,5, штуцер по ОСТ 26.260.460-99)
- «1M27» (резьба M27x1,5, штуцер по ОСТ 26.260.460-99)
- «1M272» (резьба M27x2, штуцер по ОСТ 26.260.460-99)
- «1G12» (резьба G1/2", штуцер по ОСТ 26.260.460-99)
- «1G34» (резьба G3/4", штуцер по ОСТ 26.260.460-99)
- «1G10» (резьба G1", штуцер по ОСТ 26.260.460-99)
- «N12» (резьба K1/2" (NPT1/2") по ГОСТ 6111-52)
- «R12» (резьба R1/2 по ГОСТ 6211-81)
- «N34» (резьба K3/4" (NPT3/4" по ГОСТ 6111-52))
- «R34» (резьба R3/4 по ГОСТ 6211-81)
- «N10» (резьба K1" (NPT1") по ГОСТ 6111-52)
- «R10» (резьба R1 по ГОСТ 6211-81)
- «G34S» (накидная гайка с внутренней резьбой G3/4")
- «D16» (подвижный штуцер G3/4")
- «XX» (резьба по отдельному согласованию)

(таблица 3)

- «DN20-16-B» (фланец присоединительный DN20-PN16-B)
- «XX-XX-XX» (фланец присоединительный по отдельному согласованию)

8. Код типа кабельного ввода 1 (таблица 4)

9. Код типа кабельного ввода 2 (таблица 4)

10. Код исполнения по температуре контролируемой среды (Приложение А)

- «A1»* (-50...80 °C, L1=34...54 мм, в зависимости от резьбы штуцера**)
- «A2» (-50...150 °C, L1=120 мм)

11. Код климатического исполнения: (таблица 5)

- «t4070»* (от минус 40 до плюс 70 °С)
- «t2570 УХЛ3.1» (от минус 25 до плюс 70 °С)
- «t5080» (от минус 50 до плюс 80 °С, для исполнений: «—» Общепромышленное, «А» – атомное, повышенной надёжности, пункт 2)
- «t7080 УХЛ1» (от минус 70 до плюс 80 °С, для исполнений: «—» Общепромышленное, «А» – атомное, повышенной надёжности, пункт 2)

12. Код материала погружной части:

- «02» (сталь 12Х18Н10Т)

13. Дополнительные стендовые испытания в течение 360 ч:

- «—»* (без испытаний)
- «360П» (испытания в течение 360 ч)

14. Код комплекта монтажных частей для присоединения к процессу «КМЧ» (таблица 6, 7)

- «—»* (без КМЧ)
- «БП1»*** (бобышка М20×1,5 из нержавеющей стали (12Х18Н10Т))
- «G34C»**** (штуцер G3/4” из нержавеющей стали (12Х18Н10Т))
- «X-XXX-XX-XX-XXXX» (фланец с резьбой G3/4”, для штуцерного исполнения «1G34» (пункт 7) с уплотнительной прокладкой)
 - «X» — тип уплотнительной поверхности (таблица 7)
 - «XXX» — DN номинальный диаметр (по ГОСТ 33259-2015)
 - «XX» — PN номинальное давление (по ГОСТ 33259-2015)
 - «XX» — материал: 12-12Х18Н10Т, 20 – сталь 20, 09 – 09Г2С
 - «XX.XX» — в комплекте с ответным фланцем «DN. материал» (12-12Х18Н10Т, 20 – сталь 20, 09 – 09Г2С), «—» (без ответного фланца)

15. Технические условия ТУ 26.51.52-156-13282997-2017

* Базовое исполнение

** В зависимости от типа присоединения к процессу (пункт 7, таблицы: 2, 3, 7.)

*** Для сигнализаторов со штуцерами М20×1,5 (пункт 7, код 1М20)

**** Для сигнализаторов с накидной гайкой G3/4” (пункт 7, код G34S)

Примеры заказа

ЭЛЕМЕР-СТД-31	—	—	—	—	56	1М20	КБ 13	КБ 13	А1	t4070	02	—	БП1	ТУ 26.51.52-156-13282997-2017
1	2	3	4	5	6	7	8	9	10	11	12	13	14	15

ЭЛЕ-МЕР-СТД-31	—	—	—	—	100	1G10	PGM	—	А1	t5080	02	—	—	ТУ 26.51.52-156-13282997-2017
1	2	3	4	5	6	7	8	9	10	11	12	13	14	15

Таблица 1 – Вид исполнения (пункты: 2, 3, 4)

Варианты исполнения	Код при заказе	
	Вид исполнения	Маркировка взрывозащиты
Общепромышленное (ОП)	—	—
С видами взрывозащиты «взрывонепроницаемые оболочки «d»	Exd	1Ex db IIA T6 Gb X, 0/1Ex db IIA T6 Ga/Gb X*
		1Ex db IIA T5 Gb X, 0/1Ex db IIA T5 Ga/Gb X
		1Ex db IIA T4 Gb X, 0/1Ex db IIA T4 Ga/Gb X
		1Ex db IIA T3 Gb X, 0/1Ex db IIA T3 Ga/Gb X
		1Ex db IIB T6 Gb X, 0/1Ex db IIB T6 Ga/Gb X
		1Ex db IIB T5 Gb X, 0/1Ex db IIB T5 Ga/Gb X
		1Ex db IIB T4 Gb X, 0/1Ex db IIB T4 Ga/Gb X
		1Ex db IIB T3 Gb X, 0/1Ex db IIB T3 Ga/Gb X
		1Ex db IIC T6 Gb X, 0/1Ex db IIC T6 Ga/Gb X
		1Ex db IIC T5 Gb X, 0/1Ex db IIC T5 Ga/Gb X
		1Ex db IIC T4 Gb X, 0/1Ex db IIC T4 Ga/Gb X
1Ex db IIC T3 Gb X, 0/1Ex db IIC T3 Ga/Gb X		
Атомное (повышенной надёжности)	А	—

Таблица 2 – Присоединение к процессу (резьбовое), (пункт 7)

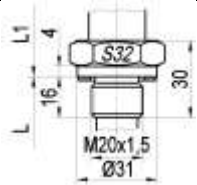
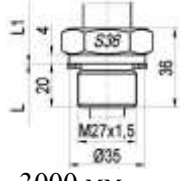
Резьба присоединения к процессу	Код при заказе	Конструктивное исполнение
Штуцера по ОСТ 26.260.460-99		
Штуцер с цилиндрической резьбой M20x1,5 (Уплотнительная прокладка в комплекте по ОСТ 26.260.460-99)	1M20	 <p>L= 56...3000 мм L1=38 мм, при выборе в п.10, А1 (-50...80 °С) L1=120 мм, при выборе в п.10, А2 (-50...150 °С)</p>
Штуцер с цилиндрической резьбой M27x1,5 (Уплотнительная прокладка в комплекте по ОСТ 26.260.460-99)	1M27	 <p>L= 60...3000 мм L1=34 мм, при выборе в п.10, А1</p>

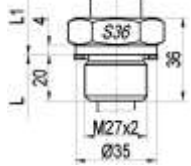
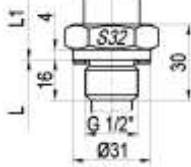
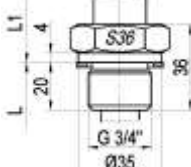
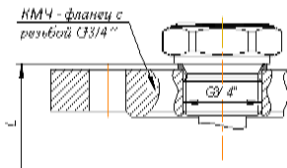
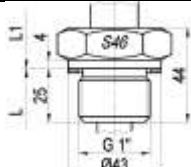
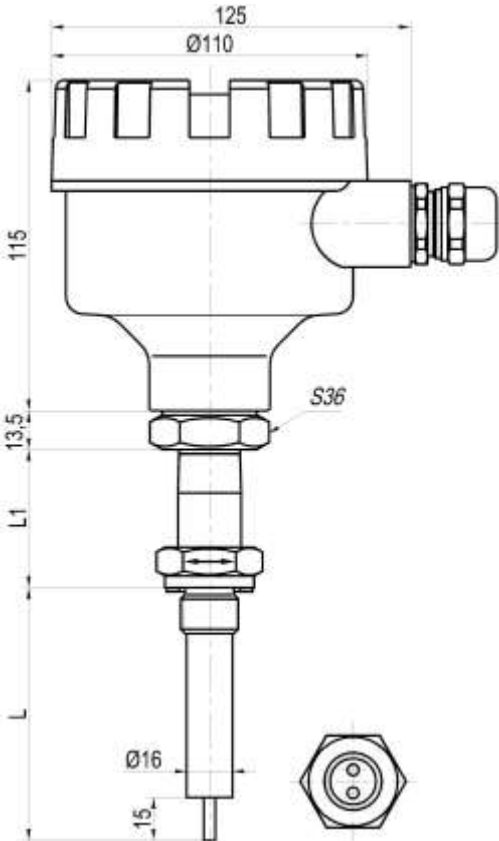
		(-50...80 °C) L1=120 мм, при выборе в п.10, А2 (-50...150 °C)	
Штуцер с цилиндрической резьбой M27x2 (Уплотнительная прокладка в комплекте по ОСТ 26.260.460-99)	1M272	 L= 60...3000 мм L1=34 мм, при выборе в п.10, А1 (-50...80 °C) L1=120 мм, при выборе в п.10, А2 (-50...150 °C)	
Штуцер с цилиндрической резьбой G1/2" (Уплотнительная прокладка в комплекте по ОСТ 26.260.460-99)	1G12	 L= 56...3000 мм L1=38 мм, при выборе в п.10, А1 (-50...80 °C) L1=120 мм, при выборе в п.10, А2 (-50...150 °C)	
Штуцер с цилиндрической резьбой G3/4" (Уплотнительная прокладка в комплекте по ОСТ 26.260.460-99)	1G34	 L= 60...3000 мм L1=34 мм, при выборе в п.10, А1 (-50...80 °C) L1=120 мм, при выборе в п.10, А2 (-50...150 °C)	
Штуцер с цилиндрической резьбой G3/4" по ОСТ 26.260.460-99 В комплекте с КМЧ – фланец с резьбой G3/4" (пункт 14, таблица 8)			
Штуцер с цилиндрической резьбой G1" (Уплотнительная прокладка в комплекте по ОСТ 26.260.460-99)	1G10	 L= 65...3000 мм L1=34 мм, при выборе в п.10, А1 (-50...80°C) L1=120 мм, при выборе в п.10, А2 (-50...150 °C)	

Штуцера с коническими резьбами

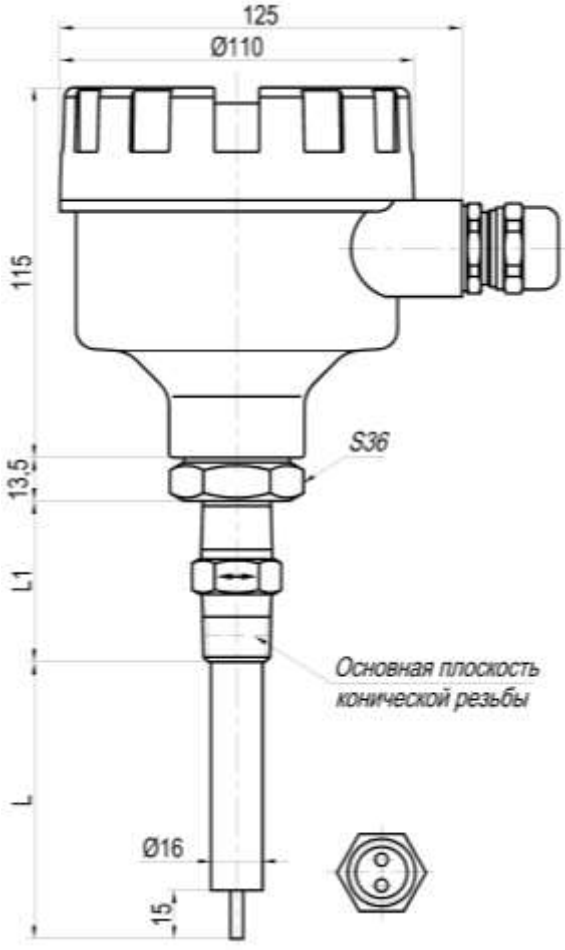
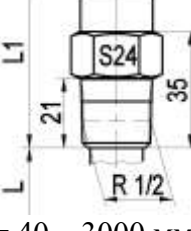
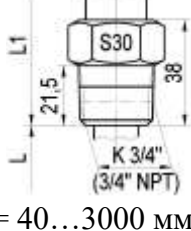
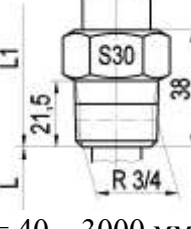
<p>Штуцер с конической резьбой K1/2" (NPT 1/2") по ГОСТ 6111-52</p>	<p>N12</p>	 <p>L= 40...3000 мм L1=54 мм, при выборе в п.10, A1(-50...80 °С) L1=120 мм, при выборе в п.10, A2(-50...150 °С)</p>	
<p>Штуцер с конической резьбой R1/2 по ГОСТ 6211-81</p>	<p>R12</p>	 <p>L= 40...3000 мм L1=54 мм, при выборе в п.10, A1(-50...80 °С) L1=120 мм, при выборе в п.10, A2(-50...150 °С)</p>	
<p>Штуцер с конической резьбой K3/4" (NPT 3/4") по ГОСТ 6111-52</p>	<p>N34</p>	 <p>L= 40...3000 мм L1=54 мм, при выборе в п.10, A1(-50...80 °С) L1=120 мм, при выборе в п.10, A2(-50...150 °С)</p>	
<p>Штуцер с конической резьбой R3/4 по ГОСТ 6211-81</p>	<p>R34</p>	 <p>L= 40...3000 мм L1=54 мм, при выборе в п.10, A1(-50...80 °С) L1=120 мм, при выборе в п.10, A2(-50...150 °С)</p>	

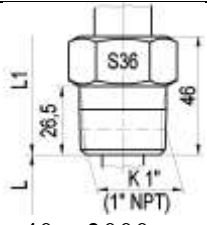
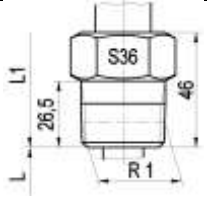
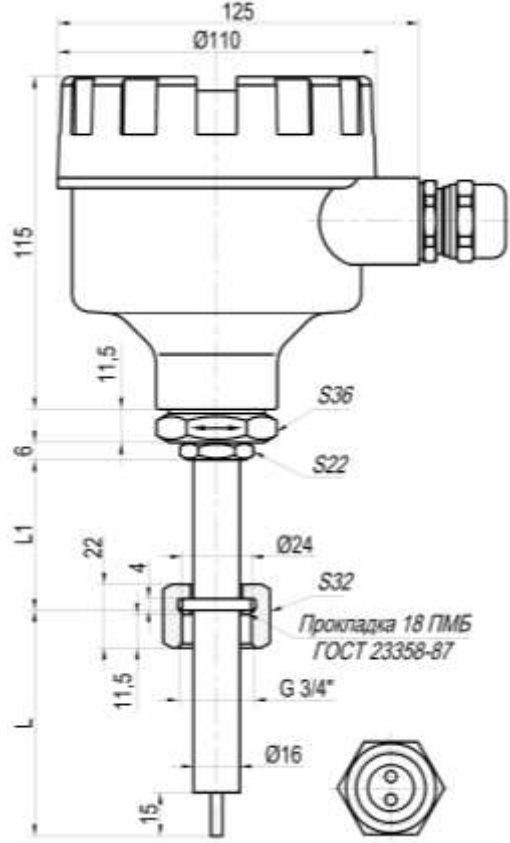
<p>Штуцер с конической резьбой K1" (NPT 1") по ГОСТ 6111-52</p>	<p>N10</p>	 <p>L= 40...3000 мм L1=54 мм, при выборе в п.10, A1(-50...80 °С) L1=120 мм, при выборе в п.10, A2(-50...150 °С)</p>
<p>Штуцер с конической резьбой R1 по ГОСТ 6211-81</p>	<p>R10</p>	 <p>L= 40...3000 мм L1=54 мм, при выборе в п.10, A1(-50...80 °С) L1=120 мм, при выборе в п.10, A2(-50...150 °С)</p>
<p>Накидная гайка с внутренней резьбой G3/4" (Уплотнительная прокладка в комплекте по ГОСТ 23358-87)</p>	<p>G34S</p>	 <p>L= 40...3000 мм L1=40 мм, при выборе в п.10, A1(-50...80 °С) L1=120 мм, при выборе в п.10, A2(-50...150 °С)</p>

<p>Подвижный штуцер G3/4"</p>	<p>D16</p>		
<p>Исполнение резьбы по отдельному согласованию</p>	<p>XX</p>	<p>—</p>	<p>—</p>

Таблица 3 – Присоединение к процессу (фланцевое), (пункт 7)

<p>Фланец (размерный ряд в соот- ветствии с ГОСТ 33259-2015 (тип 01))</p>	<p>Код при заказе</p>	<p>Конструктивное исполнение</p>	
<p>Фланец присоединитель- ный с условным прохо- дом DN20, условным давлением PN16, испол- нение В, сталь 12X18Н10Т</p>	<p>DN20- 16-B</p>	<p>L= 66...3000 мм L1=38 мм, при выборе в п.10, А1(-50...80 °С) L1=120 мм, при выборе в п.10, А2(-50...150 °С)</p>	
<p>Исполнение присоеди- нительного фланца по отдельному согласова- нию</p>	<p>XX- XX-XX</p>	<p>—</p>	

Таблица 4 – Типы кабельных вводов (пункты: 8, 9)

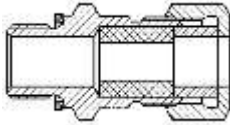
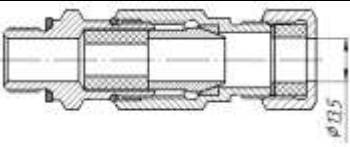
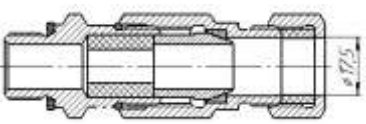
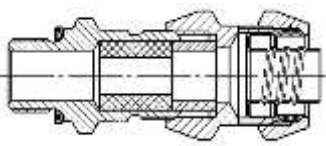
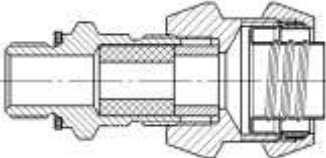
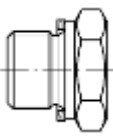
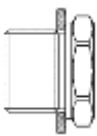
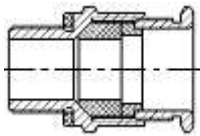
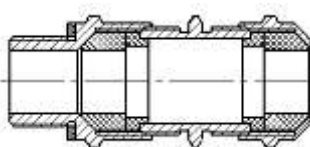
Код при заказе*	Варианты электрического присоединения		Вид исполнения
	Название и описание	Общий вид и габариты	
—	Без кабельного ввода	—	ОП, Exd, А
PGM	Кабельный ввод VG9-MS68 (металл) Диаметр кабеля Ø8-10 мм		ОП, А
K13	Кабельный ввод для небронированного кабеля (диаметр обжимаемого кабеля 6...13 мм)		ОП, Exd, А
KB13	Кабельный ввод для бронированного (экранированного) (диаметр обжимаемого кабеля 6...13 мм) (диаметр обжимаемой брони 13,5 мм)		
KB17	Кабельный ввод для бронированного (экранированного) (диаметр обжимаемого кабеля 6...13 мм) (диаметр обжимаемой брони 17,5 мм)		
KBM15Вн	Кабельный ввод для небронированного кабеля под металлорукав Ду 15 мм (диаметр обжимаемого кабеля 6...13 мм)		
KBM16Вн	Кабельный ввод для небронированного кабеля под металлорукав Ду 16 мм (диаметр обжимаемого кабеля 6...13 мм)		
KBM20Вн	Кабельный ввод для небронированного кабеля под металлорукав Ду 20 мм (диаметр обжимаемого кабеля 6...13 мм)		
KBM22Вн	Кабельный ввод для небронированного кабеля под металлорукав Ду 22 мм (диаметр обжимаемого кабеля 6...13 мм)		
ЗР	Заглушка резьбовая, VHR90		
20 Pн Ni	Заглушка BLOCK, под ключ, M20x1,5		
20 КНК Ni	Кабельный ввод BLOCK 20 под небронированный кабель 6,5 - 13,9 мм		
20 КНН Ni	Кабельный ввод BLOCK под небронированный кабель 6,5 - 13,9 мм с двойным уплотнением, M20 x1,5		

20 КБУ Ni	Кабельный ввод BLOCK под бронированный кабель, 6,5-13,9 мм, 12,5-20,9 мм		ОП, Exd, А
20 КНХ Ni	Кабельный ввод BLOCK под небронированный кабель 6,5-13,9 мм в трубе, нар. М20х1,5 6г,		
20 КНТ Ni	Кабельный ввод BLOCK под небронированный кабель 6,5-13,9 мм в трубе, нар. М20х1,5 6г, вн. М20х1,5		
20s КМР 045 Ni	Кабельный ввод BLOCK под небронированный кабель 6,1 - 11,7 мм в металлорукаве Ду15 мм, М20х1,5		
20 КМР 050 Ni	Кабельный ввод BLOCK под небронированный кабель 6,5 - 13,0 мм в металлорукаве Ду15 мм, М20х1,5		
20 КМР 080 Ni	Кабельный ввод BLOCK под небронированный кабель 6,5 - 13,9 мм в металлорукаве Ду20 мм, М20х1,5		
20 КМР 120 Ni	Кабельный ввод BLOCK 20 под небронированный кабель 6,5 - 13,9 мм в металлорукаве Ду25 мм, М20х1,5		
Примечание —* При заказе необходимо указывать два кабельных ввода (пункты: 8, 9), пример: К13, К13 или КБ13, КБ13. При заказе одного кабельного ввода на место второго устанавливается заглушка, ЗР или 20 Рн Ni			

Таблица 5 – Код климатического исполнения (пункт 11)

Вид	Группа	Стандарт	Диапазон	Код исполнения при заказе
	С2	ГОСТ Р 52931-2008	от минус 40 до плюс 70 °С	t4070*
			от минус 50 до плюс 80 °С	t5080**
УХЛ.3.1		15150-69	от минус 25 до плюс 70 °С	t2570 УХЛ.3.1
УХЛ1			от минус 70 до плюс 80 °С	t7080 УХЛ1**
Примечания: * Базовое исполнение ** Для исполнений: «->» Общепромышленное, «А» – атомное (повышенной надёжности), пункт 2				

Таблица 6 – Код комплекта монтажных частей для присоединения к процессу «КМЧ» (пункт 14)

Код при заказе	Состав КМЧ	Эскиз
БП1	Бобышка под приварку, M20x1,5. БП1-M20x1,5-55-12X18H10T	
G34C	Штуцер под приварку, G3/4” (12X18H10T)	

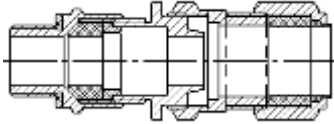
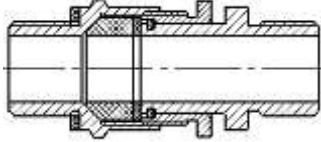
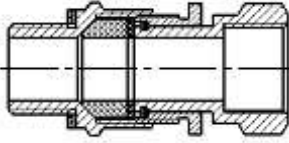
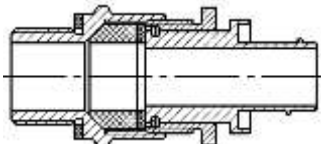
Таблица 7 – Код комплекта монтажных частей для присоединения к процессу «КМЧ» (пункт 14)

Эскиз	Код при заказе*								
		DN32	DN40	DN50	DN65	DN80	DN100	DN125	DN150
Изготовлены из заглушки исполнения 1 АТК 24.200.02-90 к фланцам исполнения В по ГОСТ 33259-2015 	PN1	1-32-06-XX	1-40-06-XX	1-50-06-XX	1-65-06-XX	1-80-06-XX	1-100-06-XX	1-125-06-XX	1-150-06-XX
	PN2,5								
	PN6								
	PN10	1-32-40-XX	1-40-40-XX	1-50-40-XX	1-65-40-XX	1-80-40-XX	1-100-16-XX	1-125-16-XX	1-150-16-XX
	PN16								
	PN25						1-100-40-XX	1-125-40-XX	1-150-40-XX
PN40									
Изготовлены из заглушки исполнения 2 АТК 24.200.02-90 к фланцам исполнения Е по ГОСТ 33259-2015 	PN1	2-32-06-XX	2-40-06-XX	2-50-06-XX	2-65-06-XX	2-80-06-XX	2-100-06-XX	2-125-06-XX	2-150-06-XX
	PN2,5								
	PN6								
	PN10	2-32-40-XX	2-40-40-XX	2-50-40-XX	2-65-40-XX	2-80-40-XX	2-100-16-XX	2-125-16-XX	2-150-16-XX
	PN16								
	PN25						2-100-40-XX	2-125-40-XX	2-150-40-XX
PN40									
Изготовлены из заглушки исполнения 3 АТК 24.200.02-90 к фланцам исполнения С по ГОСТ 33259-2015 	PN1	3-32-06-XX	3-40-06-XX	3-50-06-XX	3-65-06-XX	3-80-06-XX	3-100-06-XX	3-125-06-XX	3-150-06-XX
	PN2,5								
	PN6								
	PN10	3-32-40-XX	3-40-40-XX	3-50-40-XX	3-65-40-XX	3-80-40-XX	3-100-16-XX	3-125-16-XX	3-150-16-XX
	PN16								
	PN25						3-100-40-XX	3-125-40-XX	3-150-40-XX
PN40									
PN63	3-32-63-XX	3-40-63-XX	3-50-63-XX	3-65-63-XX	3-80-63-XX	3-100-63-XX	3-125-63-XX	3-150-63-XX	
Изготовлены из заглушки исполнения 4 АТК 24.200.02-90 к фланцам исполнения J по ГОСТ 33259-2015 	PN63	4-32-63-XX	4-40-63-XX	4-50-63-XX	4-65-63-XX	4-80-63-XX	4-100-63-XX	4-125-63-XX	4-150-63-XX
	PN100	4-32-100-XX	4-40-100-XX	4-50-100-XX	4-65-100-XX	4-80-100-XX	4-100-100-XX	4-125-100-XX	4-150-100-XX
	PN160	4-32-160-XX	4-40-160-XX	4-50-160-XX	4-65-160-XX	4-80-160-XX	4-100-160-XX	4-125-160-XX	4-150-160-XX
Примечание —* XX – Код материала фланца при заказе: «12» — Сталь 12X18H10T (08X18H10) «20» — Сталь 20 «09» — Сталь 09Г2С									

Приложение А

Габаритные и монтажные размеры сигнализаторов ЭЛЕМЕР-СТД-31

Штуцера с цилиндрическими резьбами

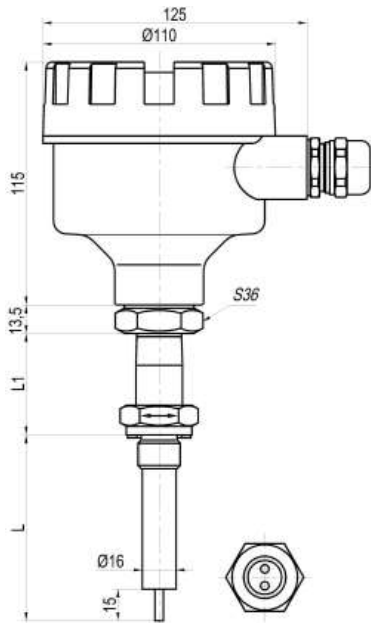

Штуцера с коническими резьбами



Фланцевое исполнение

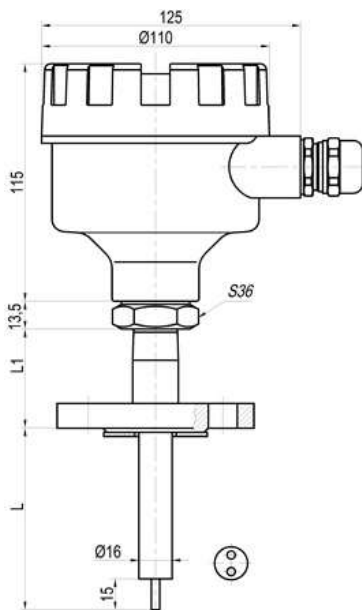

Исполнение с накидной гайкой

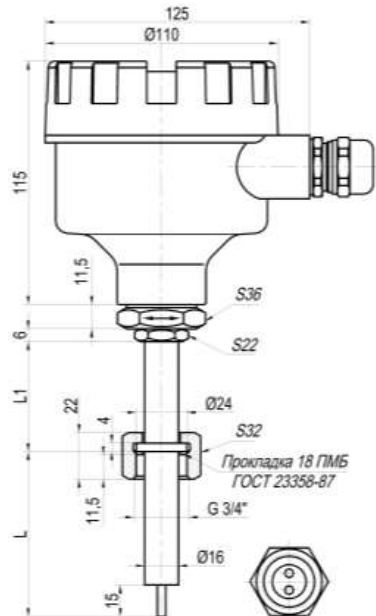

Фланцевое исполнение

DN20-PN16-B

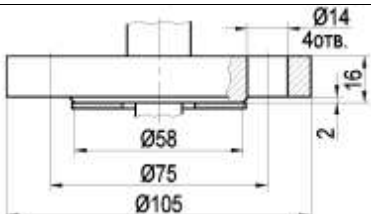

Исполнение с подвижным штуцером

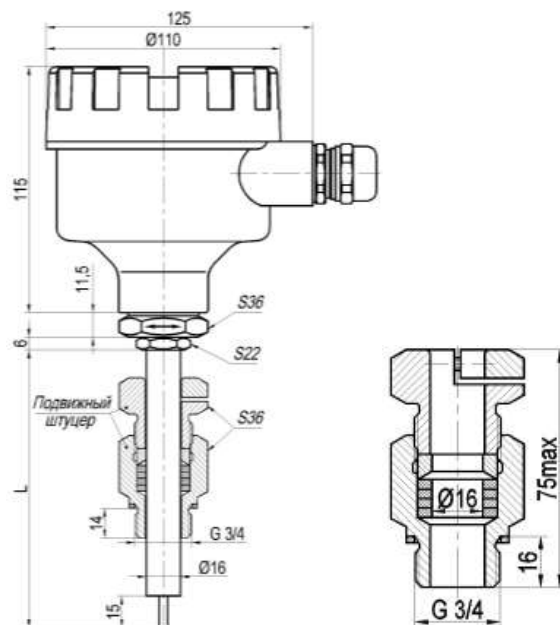

L=40*...3000 мм.

L1=34...54 мм при выборе в п.10, A1 (-50...80 °C)*

L1=120 мм при выборе в п.10, A2 (-50...150 °C)

*В зависимости от типа присоединения к процессу (пункт 7, таблицы: 2, 3, 7.)