

**Преобразователи измерительные**

**ИП 0304/МЗ-Н**

**ФОРМА ЗАКАЗА**

**Вводится в действие с «20» мая 2026 г.**

**Преобразователи измерительные ИП 0304/МЗ-Н. Форма заказа.**

Базовые параметры									Дополнительные опции								ТУ
1	2	3	4	5	6	7	8	9	10	11	12	13	14	15	16	17	18
ИП 0304/МЗ-Н	D44	Pt100	4	0...100	B	t2570C3	-	ГП	-	-	-	-	-	-	-	-	НКГЖ.411531.008ТУ

1. Исполнение прибора (таблица 1) *Базовое исполнение общепромышленное – код заказа «-».*
2. Модификация прибора (таблица 2) *Базовое исполнение «D44».*
3. Тип (НСХ) входного сигнала (таблица 3) *Базовое исполнение «Pt100».*
4. Схема подключения\*\* термопреобразователя сопротивления: 4-проводная (*Базовое исполнение - код заказа «4»*), 3-проводная (код заказа «3»), 2-проводная (код заказа «2»).
5. Диапазон измерений (перенастраиваемый\*\*) преобразования в токовый сигнал 4...20 мА (таблица 3, 4) *Базовое исполнение «0...100» °С.*
6. Индекс заказа класса точности: А, В, С (таблицы 3), А0 (таблица 4) *Базовое исполнение «В».*
7. Код климатического исполнения (таблица 5) *Базовое исполнение «t2570C3».*
8. Маркировка взрывозащиты по ГОСТ 31610.0-2019 (IEC 60079-0:2017) (таблица 6) (если п. 1 «Ex» или «Exd», иначе «-» *не выбрано*).
9. Проверка. Код заказа «ГП»
10. Кабельный ввод 1 (вход) (таблица 7) Для полевых корпусов. *Базовое исполнение «-» не выбрано.*
11. Кабельный ввод 2 (выход) (таблица 7) Для полевых корпусов. *Базовое исполнение «-» не выбрано.*
12. Комплект монтажных частей (КМЧ) (таблица 8) *Базовое исполнение «-» не выбрано.*
13. Внешние компенсаторы холодного спая (КХС). Код заказа «К1». *Базовое исполнение «-» не выбрано.*
14. Преднастройка прибора для работы в режиме «горячего резервирования»: 1 ЧЭ (код заказа «1», резервирование отсутствует), 2 ЧЭ (код заказа «2», резервирование настроено).
15. Дополнительные стендовые испытания в течение 360 часов. Код заказа «360П» *Базовое исполнение «-» не выбрано.*
16. Код заказа «SIL2». Подтверждение соответствия ГОСТ Р МЭК 61508-1-2012, ГОСТ Р МЭК 61508-2-2012 и ГОСТ IEC 61508-3-2018 «Функциональная безопасность систем электрических, электронных, программируемых электронных, связанных с безопасностью». *Базовое исполнение «-» не выбрано.*
17. Особый статус заказа. *Базовое исполнение «-» не выбрано:*  
 «ГС» Для объектов ПАО «ГАЗПРОМ»  
 «СМ» Для объектов ПАО «ТРАНСНЕФТЬ»
18. Обозначение технических условий НКГЖ.411531.008ТУ

**Примечание**

**\*\* HART-модемы для конфигурации и настройки приборов заказываются отдельно. К заказу доступны модели НМ-20/U2 и НМ-20/U1.**

**Примеры записи обозначения при заказе ИП 0304/МЗ-Н**

*Базовое исполнение:* ИП 0304/МЗ-Н/D44/Pt100/4/0...100/B/t2570C3/-/ГП/-/-/-/-/-/-/ НКГЖ.411531.008ТУ  
*Со всеми заполненными позициями формы:* ИП 0304Exd/МЗ-Н/АГ18/Pt100/3/0...100/B/t2570C3/1Ex db IIC T6 Gb X /ГП/КБ17/КБ17/КР1/ К1/ 2/ 360П/SIL2/ГС/ НКГЖ.411531.008ТУ

**Таблица 1 – Исполнение прибора по виду взрывозащиты (поз. 1)**

Исполнение прибора	Вид исполнения
ИП 0304/МЗ-Н	Общепромышленное <sup>1)</sup>
ИП 0304Ex/МЗ-Н	Взрывозащищенное «искробезопасная электрическая цепь «i»
ИП 0304Exd/МЗ-Н	Взрывозащищенное «взрывонепроницаемые оболочки «d» <sup>2)</sup>

<sup>1)</sup> Базовое исполнение  
<sup>2)</sup> Для исполнений в полевом корпусе





Таблица 2 – Модификация прибора (поз. 2)

Модификация	Описание	Рисунок	Степень защиты по ГОСТ 14254-2015	Группа вибростойкости по ГОСТ Р 52931-2008
D44 <sup>1)</sup>	Для монтажа в корпус, межцентровое расстояние 33 мм	1	IP20	F3
D44-И	Для монтажа в корпус с индикатором, межцентровое расстояние 33 мм	2	IP20	F3
D44-2	Для монтажа в корпус, межцентровое расстояние 33 мм, возможность горячего резервирования двух ТС с трёхпроводной схемой подключения	3	IP20	F3
D57	Для монтажа в корпус, межцентровое расстояние 46 мм	6	IP20	V3
D57-И	Для монтажа в корпус с индикатором, межцентровое расстояние 46 мм	7	IP20	V3
D57-2	Для монтажа в корпус с индикатором, межцентровое расстояние 46 мм с возможностью горячего резервирования двух ТС с трёх или четырёхпроводными схемами подключения	9	IP20	V3
D57-2-И	Для монтажа в корпус с индикатором, межцентровое расстояние 46 мм с возможностью горячего резервирования двух ТС с трёх или четырёхпроводными схемами подключения	10	IP20	V3
DIN	Для монтажа на DIN рейку 35 мм	5	IP20	N3
DIN-2	Для монтажа на DIN рейку 35 мм с возможностью горячего резервирования двух ТС с трёх или четырёхпроводными схемами подключения	11	IP20	N3
EMG	Для монтажа на DIN рейку 35 мм	8	IP20	N3
BP12	Полевой настенный корпус с переходной платой с газоразрядником и преобразователем модификации D44 (D44-2)	12	IP66 или IP54 <sup>2)</sup>	V3
BP12-И	Полевой настенный корпус с индикатором, переходной платой с газоразрядником и преобразователем модификации D44-И (D44-И-2)	13	IP66 или IP54 <sup>2)</sup>	V3
AG18	Полевой корпус с индикатором	14	IP66 или IP54 <sup>2)</sup>	V3
XDAD	Полевой корпус с преобразователем модификации D57 (D57-2)	15	IP66 или IP54 <sup>2)</sup>	V3
XDAD-И	Полевой корпус с индикатором и с преобразователем модификации D57-И (D57-И-2)	16	IP66 или IP54 <sup>2)</sup>	V3

<sup>1)</sup> Базовое исполнение

<sup>2)</sup> Для ИП с разъемом PLT164

Преобразователи измерительные ИП 0304/МЗ-Н. Форма заказа.

			
<p>Рис. 1 – D44 Ø44 x 24 мм (L=33 мм)</p>	<p>Рис. 2 – D44-И Индикатор: Ø64 x 17 мм</p>	<p>Рис. 3 – D44-2</p>	<p>Рис. 5 – DIN 99 x 12,6 x 113,6 мм</p>
			
<p>Рис. 6 – D57 Ø57 x 25 мм (L=46 мм)</p>	<p>Рис. 7 – D57-И Индикатор: Ø64 x 17 мм</p>	<p>Рис. 8 – EMG 75 x 22,5 x 80,5 мм</p>	
			
<p>Рис. 9 – D57-2 Ø57 x 25 мм (L=46 мм)</p>	<p>Рис. 10 – D57-2-И Индикатор: Ø64 x 17 мм</p>	<p>Рис. 11 – DIN-2 99 x 17,6 x 113,6 мм</p>	
			
<p>Рис. 12 – ВР12 116 x 116 x 63 мм</p>	<p>Рис. 13 – ВР12-И 116 x 116 x 70 мм</p>	<p>Рис. 14 – АГ18 124 x 122 x 93 мм</p>	

**Преобразователи измерительные ИП 0304/МЗ-Н. Форма заказа.**

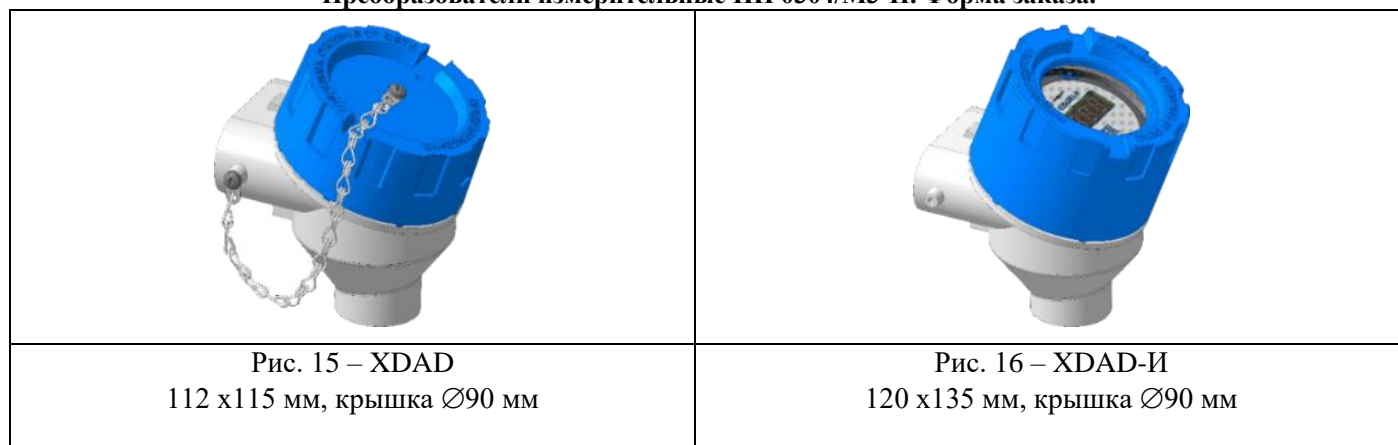

**Таблица 3 – Метрологические характеристики ИП в конфигурации с входными электрическими сигналами от ТС по ГОСТ 6651-2009 и ТП по ГОСТ Р 8.585-2001 (поз. 3, 5, 6)**

Тип НСХ <sup>(1)</sup> (входного сигнала)	Диапазон измерений		Пределы допускаемой основной абсолютной погрешности цифрового сигнала по протоколу HART					
			индекс заказа (код класса точности)					
			А		В		С	
			$\Delta_{оснR},$ $\Delta_{оснU}$	$\Delta_{оснт}$	$\Delta_{оснR},$ $\Delta_{оснU}$	$\Delta_{оснт}$	$\Delta_{оснR},$ $\Delta_{оснU}$	$\Delta_{оснт}$
50М	от -180 до +200 °С	от 10,26 до 92,80 Ом	±0,03 Ом	±0,15 °С	±0,06 Ом	±0,30 °С	±0,12 Ом	±0,6 °С
100М	от -180 до +200 °С	от 20,53 до 185,60 Ом	±0,03 Ом	±0,10 °С	±0,06 Ом	±0,20 °С	±0,12 Ом	±0,3 °С
50П	от -200 до +850 °С	от 8,62 до 197,58 Ом	±0,03 Ом	±0,20 °С	±0,06 Ом	±0,40 °С	±0,12 Ом	±0,7 °С
100П	от -200 до +850 °С	от 17,24 до 395,16 Ом	±0,03 Ом	±0,10 °С	±0,06 Ом	±0,20 °С	±0,12 Ом	±0,4 °С
Pt100	от -200 до +850 °С	от 18,52 до 390,48 Ом	±0,03 Ом	±0,10 °С	±0,06 Ом	±0,20 °С	±0,12 Ом	±0,4 °С
Pt500 <sup>(2)</sup>	от -200 до +850 °С	от 92,60 до 1952,41 Ом	±0,20 Ом	±0,10 °С	±0,40 Ом	±0,20 °С	-	-
Pt1000 <sup>(2)</sup>	от -200 до +850 °С	от 185,20 до 3904,81 Ом	±0,20 Ом	±0,05 °С	±0,40 Ом	±0,10 °С	-	-
100Н	от -60 до +180 °С	от 69,45 до 223,21 Ом	±0,03 Ом	±0,05 °С	±0,06 Ом	±0,10 °С	±0,12 Ом	±0,2 °С
1000Н <sup>(2)</sup>	от -60 до +180 °С	от 694,54 до 2232,06 Ом	±0,20 Ом	±0,05 °С	±0,40 Ом	±0,10 °С	-	-
ТПП (R)	от -50 до +1768 °С	от -0,226 до 21,101 мВ	±0,007 мВ	±0,60 °С	±0,02 мВ	±1,7 °С	±0,04 мВ	±3,4 °С
ТПП (S)	от -50 до +1768 °С	от -0,236 до 18,693 мВ	±0,007 мВ	±0,70 °С	±0,02 мВ	±2,0 °С	±0,04 мВ	±4,0 °С
ТПР (В)	от +250 до +1820 °С	от 0,291 до 13,820 мВ	±0,007 мВ	±0,80 °С	±0,02 мВ	±2,5 °С	±0,04 мВ	±4,7 °С
ТЖК (J)	от -210 до +1200 °С	от -8,095 до 69,553 мВ	±0,01 мВ	±0,20 °С	±0,02 мВ	±0,4 °С	±0,04 мВ	±0,8 °С
ТМК (Т)	от -200 до +400 °С	от -5,603 до 20,872 мВ	±0,007 мВ	±0,20 °С	±0,02 мВ	±0,5 °С	±0,04 мВ	±0,9 °С
ТХКн (Е)	от -200 до +1000 °С	от -8,825 до 76,373 мВ	±0,01 мВ	±0,15 °С	±0,02 мВ	±0,3 °С	±0,04 мВ	±0,6 °С
ТХА (К)	от -200 до +1372 °С	от -5,891 до 54,886 мВ	±0,01 мВ	±0,30 °С	±0,02 мВ	±0,6 °С	±0,04 мВ	±1,0 °С
ТНН (N)	от -200 до +1300 °С	от -3,990 до 47,513 мВ	±0,01 мВ	±0,30 °С	±0,02 мВ	±0,6 °С	±0,04 мВ	±1,2 °С
ТВР (А-1)	от 0 до +2500 °С	от 0,00 до 33,64 мВ	±0,01 мВ	±1,00 °С	±0,02 мВ	±2,0 °С	±0,04 мВ	±3,0 °С
ТХК (L)	от -200 до +800 °С	от -9,488 до 66,466 мВ	±0,01 мВ	±0,15 °С	±0,02 мВ	±0,3 °С	±0,04 мВ	±0,6 °С
от -100 до 100 мВ	от -100 до 100 мВ	-	±0,02 мВ	-	±0,04 мВ	-	±0,08 мВ	-
от -1000 до 1000 мВ <sup>(2)</sup>	от -1000 до 1000 мВ	-	±0,16 мВ	-	±0,32 мВ	-	±0,64 мВ	-
от 0 до 400 Ом	от 0 до 400 Ом	-	±0,03 Ом	-	±0,06 Ом	-	±0,12 Ом	-
от 0 до 4000 Ом <sup>(2)</sup>	от 0 до 4000 Ом	-	±0,20 Ом	-	±0,40 Ом	-	±0,8 Ом	-
от 0,1 до 10 кОм <sup>(3)</sup>	от 0 до 100 %	-	±0,02 % ( $\Delta_{оснН}$ )	-	±0,04 % ( $\Delta_{оснН}$ )	-	±0,08 % ( $\Delta_{оснН}$ )	-

Примечания:

- 1) <sup>(1)</sup> Типы НСХ - по ГОСТ 6651-2009 (МЭК 60751) для ТС и ГОСТ Р 8.585-2001 (МЭК 60584-1 для ТП.
- 2) <sup>(2)</sup> По отдельному заказу.
- 3) <sup>(3)</sup> Вход для потенциометрических устройств с номинальным сопротивлением от 0,1 до 10 кОм.
- 4) Пределы допускаемой основной абсолютной погрешности измерений температуры относительно ИСХ в виде полинома Каллендара-Ван Дюзена определяют по формуле

$$\Delta t = \pm \frac{\Delta R_t}{\frac{dR_t}{dt}}, \quad (2.1)$$

где  $\Delta R_t$  - пределы допускаемой основной абсолютной погрешности измерения сопротивления;

$R_t$  - сопротивление ТС при температуре  $t$ ;

$\frac{dR_t}{dt}$  - коэффициент чувствительности (чувствительность) ТС, определяемый по интерполяционным уравнениям п. 5.2

ГОСТ 6651-2009 (рассчитываемый для значения температуры  $t$  по уравнениям, приведенным в приложении Б ГОСТ 6651-2009) или зависимостям сопротивление – температура.

- 5) Пределы допускаемой основной абсолютной погрешности аналогового сигнала постоянного тока цифро-аналогового преобразователя ( $\Delta_{\text{оснI}}$ ):

$\pm 0,006$  мА - для индекса заказа А;

$\pm 0,008$  мА - для индекса заказа В;

$\pm 0,012$  мА - для индекса заказа С.

- 6) Пределы допускаемой основной абсолютной погрешности измерений для ТС указаны для 4-х проводной схемы подключения.

Для индексов заказа А и В дополнительная погрешность измерений сопротивления для диапазона измерений от 0 до 400 Ом, измерений сигналов ТС с НСХ Pt100, 50П, 100П, 50М, 100М, 100Н при подключении ТС по 3-х и 2-х проводной схемам не превышает 0,5 предела допускаемой основной погрешности.

- 7) Пределы допускаемой основной приведенной погрешности аналогового выхода  $\gamma_{\Sigma}$  (для типов НСХ ТС и ТП и входных сигналов в виде напряжения и сопротивления) рассчитывают по формулам (1), (2) и/или (3):

$$\gamma_{\Sigma} = \pm \left( \frac{\Delta_{\text{оснR}}(U)}{R_{\text{max}}(U_{\text{max}}) - R_{\text{min}}(U_{\text{min}})} + \frac{\Delta_{\text{оснI}}}{I_{\text{max}} - I_{\text{min}}} \right) \cdot 100 \%, \quad (2.2)$$

$$\gamma_{\Sigma} = \pm \left( \frac{\Delta_{\text{оснт}}}{t_{\text{max}} - t_{\text{min}}} + \frac{\Delta_{\text{оснI}}}{I_{\text{max}} - I_{\text{min}}} \right) \cdot 100 \%. \quad (2.3)$$

- 8) Пределы допускаемой основной приведенной погрешности аналогового выхода  $\gamma_{\Sigma 2}$  (для типа входного сигнала в виде отношения сопротивлений потенциометрического датчика) рассчитывают по формуле

$$\gamma_{\Sigma 2} = \pm \left( \frac{\Delta_{\text{оснH}}}{100} + \frac{\Delta_{\text{оснI}}}{I_{\text{max}} - I_{\text{min}}} \right) \cdot 100 \%, \quad (2.4)$$

где  $\Delta_{\text{оснR}}$  - пределы допускаемой основной погрешности измерений сопротивления, Ом;

$\Delta_{\text{оснU}}$  - пределы допускаемой основной погрешности измерений т.э.д.с. или напряжения, мВ;

$\Delta_{\text{оснI}}$  - пределы допускаемой основной погрешности аналогового сигнала постоянного тока цифро-аналогового преобразователя, мА;

$\Delta_{\text{оснт}}$  - пределы допускаемой основной погрешности цифрового сигнала по протоколу HART, °С;

$\Delta_{\text{оснH}}$  - пределы допускаемой основной погрешности цифрового сигнала по протоколу HART;

$(R_{\text{max}} - R_{\text{min}})$  - диапазон измерений, Ом;

$(U_{\text{max}} - U_{\text{min}})$  - диапазон измерений, мВ;

$(t_{\text{max}} - t_{\text{min}})$  - диапазон измерений, °С;

$(I_{\text{max}} - I_{\text{min}})$  - диапазон выходного аналогового сигнала постоянного тока (16 мА).

Таблица 4 – Метрологические характеристики.

Исполнение повышенной точности (код заказа А0). Только для четырехпроводной схемы подключения (поз. 6)

Тип НСХ (входного сигнала) или ИСХ	Диапазон измерений		Пределы допускаемой основной погрешности			
			цифрового сигнала по протоколу HART		унифицированного сигнала силы постоянного тока ЦАП ( $\Delta_{\text{оснI}}$ )	
			$\Delta_{\text{оснR}}$ , Ом	$\Delta_{\text{оснт}}$ , °С	$\Delta_{\text{ЦАП}}$ , мА	$\Delta_{\text{ЦАП}}$ , % (от интервала измерений)
100П	от -200 до +850 °С	от 17,24 до 395,16 Ом	±0,01	±0,03	±0,004	±0,03
Pt100		от 18,52 до 390,48 Ом				
КВД <sup>1)</sup>		от 0 до 400 Ом				

<sup>1)</sup> Пределы допускаемой основной абсолютной погрешности измерений температуры относительно ИСХ в виде полинома Каллендара-Ван Дюзена определяют по формуле

$$\Delta t = \pm \frac{\Delta_{\text{оснR}}}{\frac{dR_t}{dt}}, \quad (1)$$

где  $\Delta_{\text{оснR}}$  – пределы допускаемой основной абсолютной погрешности измерений сопротивления (таблица 4);

$R_t$  – сопротивление ТС при температуре  $t$ ;

$\frac{dR_t}{dt}$  – коэффициент чувствительности (чувствительность) ТС, определяемый по интерполяционным уравнениям п. 5.2 ГОСТ 6651-2009 (рассчитываемый для значения температуры  $t$  по уравнениям, приведенным в приложении Б ГОСТ 6651-2009) или зависимостям сопротивление – температура

Таблица 5 – Климатическое исполнение (поз. 7)





Код при заказе	Диапазон температуры окружающего воздуха при эксплуатации
t2570C3	от минус 25 до плюс 70 °С, группа исполнения С3 по ГОСТ Р 52931-2008 (базовое исполнение)
t4070C2	от минус 40 до плюс 70 °С, группа исполнения С2 по ГОСТ Р 52931-2008
t6080C2	от минус 60 до плюс 80 °С, группа исполнения С2 по ГОСТ Р 52931-2008 (для ИП 0304Ех/МЗ-Н, ИП 0304Ехd/МЗ-Н доступны только с маркировками температурного класса Т3...Т5, класс Т6 – недоступен)
t6070УХЛ3.1	от минус 60 до плюс 70 °С, УХЛ3.1 по ГОСТ 15150-69 (в расширенном диапазоне температур)
t6070УХЛ1	от минус 60 до плюс 70 °С, УХЛ1 по ГОСТ 15150-69 (в расширенном диапазоне температур) (только для полевых корпусов)

**Преобразователи измерительные ИП 0304/МЗ-Н. Форма заказа.**

**Таблица 6 – Маркировка взрывозащиты по ГОСТ 31610.0-2019 (поз. 8)**

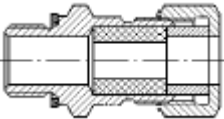
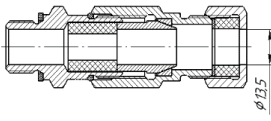
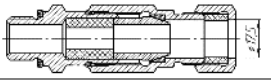
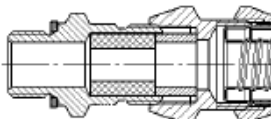
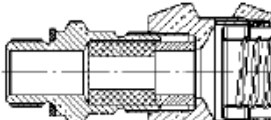
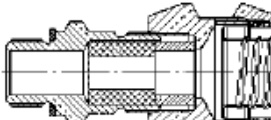
Вид исполнения	Модификация	Маркировка взрывозащиты
Общепромышленное (ОП) <sup>1)</sup>	ИП 0304/МЗ-Н-D44, ИП 0304/МЗ-Н-D44-И, ИП 0304/МЗ-Н-D44-2, ИП 0304/МЗ-Н-D57, ИП 0304/МЗ-Н-D57-И, ИП 0304/МЗ-Н-D57-2, ИП 0304/МЗ-Н-D57-2-И, ИП 0304/МЗ-Н-ВР12, ИП 0304/МЗ-Н-ВР12-И, ИП 0304/МЗ-Н-АГ18, ИП 0304/МЗ-Н-XDAD, ИП 0304/МЗ-Н-XDAD-И, ИП 0304/МЗ-Н-XDSH, ИП 0304/МЗ-Н-XDSH-И	— <sup>1)</sup>
Взрывозащищенное с видом взрывозащиты «искробезопасная электрическая цепь «i» (Ex)	ИП 0304Ex/МЗ-Н-D44, ИП 0304Ex/МЗ-Н-D44-И, ИП 0304Ex/МЗ-Н-D44-2, ИП 0304Ex/МЗ-Н-D57, ИП 0304Ex/МЗ-Н-D57-И, ИП 0304Ex/МЗ-Н-D57-2, ИП 0304Ex/МЗ-Н-D57-2И, ИП 0304Ex/МЗ-Н-ВР12, ИП 0304Ex/МЗ-Н-ВР12-И, ИП 0304Ex/МЗ-Н-АГ18, ИП 0304Ex/МЗ-Н-XDAD, ИП 0304Ex/МЗ-Н-XDAD-И, ИП 0304Ex/МЗ-Н-XDSH, ИП 0304Ex/МЗ-Н-XDSH-И	0Ex ia IIA T6 Ga X 0Ex ia IIA T5 Ga X 0Ex ia IIA T4 Ga X 0Ex ia IIA T3 Ga X 0Ex ia IIB T6 Ga X 0Ex ia IIB T5 Ga X 0Ex ia IIB T4 Ga X 0Ex ia IIB T3 Ga X 0Ex ia IIC T6 Ga X 0Ex ia IIC T5 Ga X 0Ex ia IIC T4 Ga X 0Ex ia IIC T3 Ga X
Взрывозащищенное с видом взрывозащиты «искробезопасная электрическая цепь «i» (Ex)	ИП 0304Ex/МЗ-Н-EMG	0Ex ia IIA T6 Ga X 0Ex ia IIA T5 Ga X 0Ex ia IIA T4 Ga X 0Ex ia IIA T3 Ga X 1Ex ib IIA T6 Ga X 1Ex ib IIA T5 Ga X 1Ex ib IIA T4 Ga X 1Ex ib IIA T3 Ga X 1Ex ib IIB T6 Ga X 1Ex ib IIB T5 Ga X 1Ex ib IIB T4 Ga X 1Ex ib IIB T3 Ga X
Взрывозащищенное с видом взрывозащиты «искробезопасная электрическая цепь «i» (Ex)	ИП 0304Ex/МЗ-Н-D44, ИП 0304Ex/МЗ-Н-D44-И, ИП 0304Ex/МЗ-Н-D57, ИП 0304Ex/МЗ-Н-D57-И, ИП 0304Ex/МЗ-Н-D57-2, ИП 0304Ex/МЗ-Н-D57-2-И, ИП 0304Ex/МЗ-Н-DIN, ИП 0304/МЗ-Н-DIN-2, ИП 0304Ex/МЗ-Н-EMG	[Ex ia Ga] IIA X
		[Ex ia Ga] IIB X
		[Ex ia Ga] IIC X
Взрывозащищенное с видом взрывозащиты «взрывонепроницаемые оболочки «d» (Exd)	ИП 0304Exd/МЗ-Н-ВР12, ИП 0304Exd/МЗ-Н-ВР12-И, ИП 0304Exd/МЗ-Н-АГ18, ИП 0304Exd/МЗ-Н-XDAD, ИП 0304Exd/МЗ-Н-XDAD-И, ИП 0304Exd/МЗ-Н-XDSH, ИП 0304Exd/МЗ-Н-XDSH-И	1Ex db IIA T6 Gb X 1Ex db IIA T5 Gb X 1Ex db IIA T4 Gb X 1Ex db IIA T3 Gb X 1Ex db IIB T6 Gb X 1Ex db IIB T5 Gb X 1Ex db IIB T4 Gb X 1Ex db IIB T3 Gb X 1Ex db IIC T6 Gb X 1Ex db IIC T5 Gb X 1Ex db IIC T4 Gb X 1Ex db IIC T3 Gb X
<sup>1)</sup> Базовое исполнение		

Таблица 7 – Тип кабельного ввода/Тип электрического разъема (поз. 10, 11)

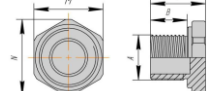
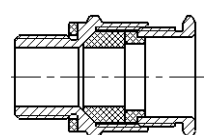
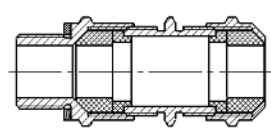
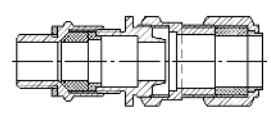
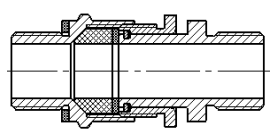
Код при заказе	Описание	Технические характеристики	Примечания
Не указано*	Без кабельного ввода	Резьба под кабельный ввод М20х1,5	Пластиковая заглушка
К13	Нержавеющая сталь. IP66	Кабельный ввод для небронированного кабеля Ø6...13 и для бронированного (экранированного) кабеля Ø6...10 с броней (экраном) Ø10...13	
КБ13	Нержавеющая сталь. IP66	Кабельный ввод для бронированного (экранированного) кабеля Ø6...10 с броней (экраном) Ø10...13 (D = 13,5)	
КБ17	Нержавеющая сталь. IP66	Кабельный ввод для бронированного (экранированного) кабеля Ø6...13 с броней (экраном) Ø10...17 (D = 17,5)	
КВМ16Вн	Нержавеющая сталь. IP66	Кабельный ввод под металлорукав МГП15 в ПВХ оболочке 15-16 мм (Двнеш=20,6 мм; Двнутр=13,9 мм)	
КВМ20Вн	Нержавеющая сталь. IP66	Кабельный ввод под металлорукав МГ22. Соединитель СГ-22-Н-М25х1,5 мм (Двнеш=28,4 мм; Двнутр=20,7 мм)	
КВМ22Вн	Нержавеющая сталь. IP66	Кабельный ввод под металлорукав МГ22. Соединитель СГ-22-Н-М25х1,5 мм (Двнеш=28,4 мм; Двнутр=20,7 мм)	
PGM	Никелированная латунь, IP66. <b>Только для ОП</b>	Металлический кабельный ввод (кабель 7...11 мм) <b>(только для кода заказа: t2570C3)</b>	
PLT164	Никелированная латунь, IP54	4 pin, с ответной частью в комплекте. Кроме Ex и Exd.	
ЗР	Нержавеющая сталь, IP 66/68	Заглушка резьбовая. Материал – нержавеющая сталь.	
20 Pн Ni	Никелированная латунь, IP66	Заглушка BLOCK, под ключ, М20х1,5, Ex d IIC Gb U / Ex e IIC Cb U / Ex ta IIIC Da U <b>(B=15 мм, M=24 мм, N=22 мм)</b>	
20 КНК Ni	Никелированная латунь, IP66	Кабельный ввод BLOCK 20 под небронированный кабель 6,5 - 13,9 мм, М20 х1,5 6g, 1Ex d IIC Gb X / 1Ex e IIC Gb X / 2Ex nR IIC Gc X / Ex ta IIIC Da X <b>(M=27 мм, N=29,5 мм, L=42,5 мм)</b>	
20 КНН Ni	Никелированная латунь, IP66	под небронированный кабель 6,5 - 13,9 мм с двойным уплотнением, М20 х1,5, 1Ex d IIC Gb X / 1Ex e IIC Gb X / 2Ex nR IIC Gc X / Ex ta IIIC Da X <b>(M=27 мм, N=29,5 мм, L=88,15 мм)</b>	
20 КБУ Ni	Никелированная латунь, IP66	под бронированный кабель, d вн. 6,5-13,9 мм, d нар. 12,5-20,9 мм, М20х1,5 6g, 1Ex d IIC Gb X / 1Ex e IIC Gb X / 2Ex nR IIC Gc X / Ex ta IIIC D <b>(M=30 мм, N=33 мм, L=88,4 мм)</b>	
20 КНХ Ni	Никелированная латунь, IP66	под небронированный кабель 6,5-13,9 мм в трубе, нар. М20х1,5 6g, нар. внеш. М20х1,5 6Н, 1Ex d IIC Gb X / 1Ex e IIC Gb X / 2Ex nR IIC Gc X / Ex ta IIIC Da X <b>(M=27 мм, N=29,5 мм, L=37,8 мм)</b>	

**Преобразователи измерительные ИП 0304/МЗ-Н. Форма заказа.**



Код при заказе	Описание	Технические характеристики	Примечания
20 КНТ Ni	Никелированная латунь, IP66	под небронированный кабель 6,5-13,9 мм в трубе, нар. М20х1,5 6г, вн. М20х1,5 6Н, 1Ex d IIC Gb X / 1Ex e IIC Gb X / 2Ex nR IIC Gc X / Ex ta IIIC Da X (M=27 мм, N=29,5 мм, L=47,3 мм)	
20s КМР 045 Ni	Никелированная латунь, IP66	под небронированный кабель 6,1 - 11,7 мм в металлорукаве Ду15 мм, М20х1,5, 1Ex d IIC Gb X / 1Ex e IIC Gb X / 2Ex nR IIC Gc X / Ex ta IIIC Da X (M=24 мм, N=26,2 мм, L=35,25 мм)	
20 КМР 050 Ni	Никелированная латунь, IP66	под небронированный кабель 6,5 - 13,0 мм в металлорукаве Ду15 мм, М20х1,5, 1Ex d IIC Gb X / 1Ex e IIC Gb X / 2Ex nR IIC Gc X / Ex ta IIIC Da X (M=27 мм, N=29,5 мм, L=36,4 мм)	
20 КМР 080 Ni	Никелированная латунь, IP66	под небронированный кабель 6,5 - 13,9 мм в металлорукаве Ду20 мм, М20х1,5, 1Ex d IIC Gb X / 1Ex e IIC Gb X / 2Ex nR IIC Gc X / Ex ta IIIC Da X (M=27 мм, N=29,5 мм, L=35,8 мм)	
20 КМР 120 Ni	Никелированная латунь, IP66	Кабельный ввод BLOCK 20 КМР (никелированная латунь) под небронированный кабель 6,5 – 13,9 мм в металлорукаве DN25 мм, М20х1,5 6г, 1Ex d IIC Gb X / 1Ex e IIC Gb X / 2Ex nR IIC Gc X / Ex ta IIIC Da X, IP66	
<b>Кабельные вводы по отдельному заказу:</b>			
КТ1/2	Нержавеющая сталь. IP66	Кабельный ввод для небронированного кабеля Ø6...13, с трубной резьбой G 1/2"	
КТ3/4	Нержавеющая сталь. IP66	Кабельный ввод для небронированного кабеля Ø6...13, с трубной резьбой G 3/4"	

Таблица 8 – Комплект монтажных частей (поз. 12)



Адаптер (код заказа «AD-01») для крепления ИП 0304/МЗ-Н в модификациях D44(-2), D57(-2) на DIN-рейку 35 мм (в том числе модификации с индикаторами)

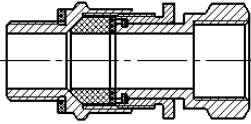
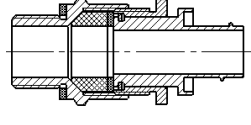
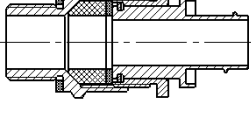
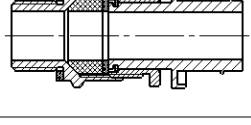
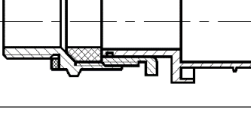

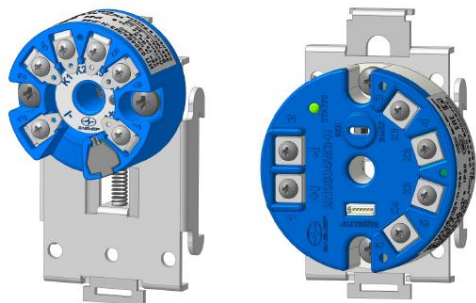
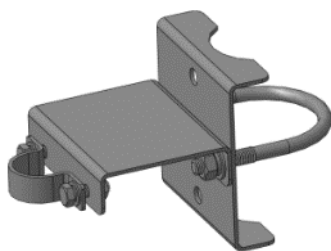
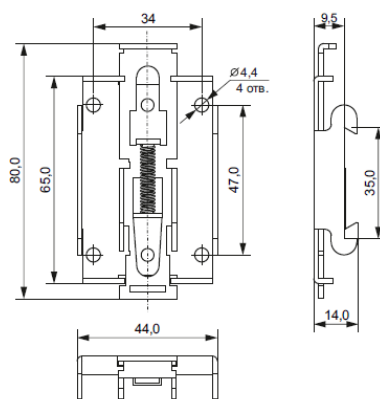
Кронштейн для крепления на трубу  $\varnothing 50$  мм (индекс заказа «KR1») Для исполнений в модификации АГ18, XDAD (в том числе с индикаторами)

